



# PNI Escort HP 446

UHF radio / UHF rádió / Radio UHF / Statie radio UHF



EN	User manual .....	3
BG	Ръководство за употреба .....	17
DE	Benutzerhandbuch .....	34
ES	Manual de usuario .....	49
FR	Manuel utilisateur .....	64
HU	Használati utasítás .....	79
IT	Manuale utente .....	94
NL	Handleiding .....	109
PL	Instrukcja obsługi .....	125
RO	Manual de utilizare .....	140



## Warnings

- » To avoid device failure and personal injury, please read this manual carefully.
- » Do not use the radio without an antenna or with a defective antenna. Touching a faulty antenna could cause a minor skin burn.
- » Use the radio safely. To avoid exposure to RF waves, do not bring the radio closer than 3 cm to the body during transmission.
- » The use of accessories other than those recommended by the manufacturer is prohibited, as they could violate the regulations for the safe use of RF devices.
- » PNI Escort HP 446 complies with European norms and laws.
- » Do not use the radio in places where fuels, chemicals and other explosive materials are stored.
- » Do not use the radio near medical or electronic equipment sensitive to RF signals.
- » Do not use the radio while driving.
- » Do not use the radio for a long time with the volume at maximum.
- » Do not leave the radio and its accessories within the reach of children or pets.
- » Do not transmit for a long time, as it could cause the radio to overheat.

**PNI Escort HP 446 can be sold and used in the following countries:**

**VHF/UHF - HAM**

**AT, BE, BG, CH, CY, CZ, DK, EE, ES, FI, FR, DE, GB, GR, HU, HR, IE, IS, IT, LI, LT, LU, LV, MT, NL, NO, PL, PT, RO, SK, SI, SE.**

Restrictions: It is used with a radio amateur license.

# Keys and functions

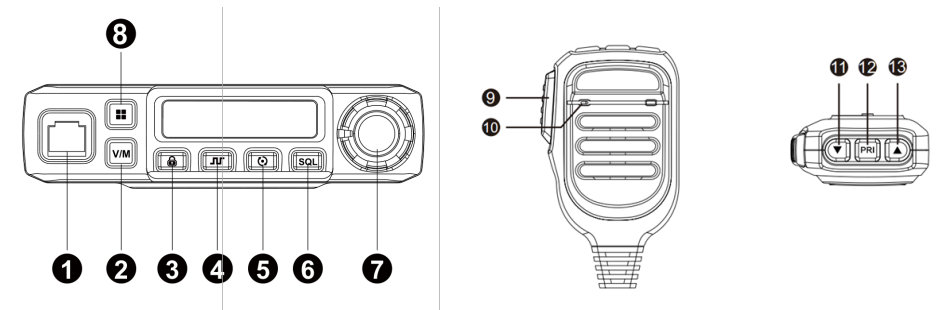

No.	Description	Short press	Long press
1	RJ11 connector for microphone		
2	V/M	Edit the frequency	
3	LOCK	Display the voltage	Keypad lock/unlock
4	CTCSS/DCS	Select TX-CTCSS/ CTCSS/DCS codes	Delete TX-CTCSS/ CTCSS/DCS code of the current channel
5	Scan	Enter/Exit scan mode	Add to/Remove from scan list
6	SQ	SQL setting	Enable/Disable Monitor function
7	Volume potentiometer		
8	MENU	Enter the menu	Enable/Disable Dual Watch function
9	PTT		
10	MIC		
11	UP	Channel +	Channel continuous up
12	PRI	Priority channel indicator	Set priority channel
13	DW	Channel -	Channel continuous down

# Icons on the display

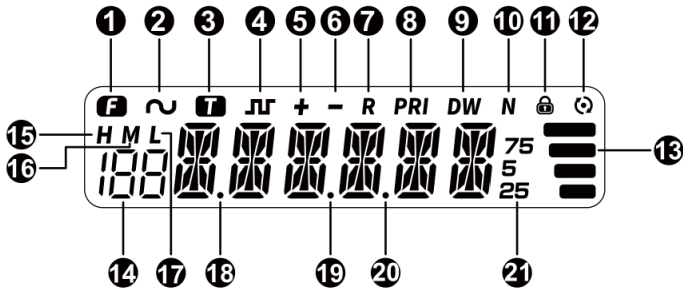

1	F	Menu indicator	12	☰	Channel scan
					Blinks when scanning
2	~	CTCSS indicator	13	RSSI	RX meter
		The CTCSS code is set			
3	T	TX-CTCSS indicator	14	188	Channel number
		The TX-CTCSS code is set			
4	⏏	DCS indicator	15	H	High transmission power
		The DCS code is set			
5	+	TX frequency positive deviation	16	M	Medium transmission power
6	-	TX frequency negative deviation	17	L	Low transmission power
7	R	Reverse frequency function active	18	Decimal point	Appears when channel is empty
8	PRI	Priority channel indicator	19	Decimal point	Decimal point of frequency
9	DW	Dual Watch function active	20	Decimal point	Appear when scanning CTCSS/DCS

10	N	Narrow bandwidth	21	25/5/75	The end of the frequency
11		Locked keypad			

## Turn the radio on/off and Volume control

To turn on the radio, turn the volume control knob clockwise. You will immediately hear a confirmation sound. For one second, all icons will be displayed on the screen. Only the icons of the active functions will remain on the screen.

When the radio is on, turn the volume control knob to the left or right until you reach the desired volume level.

To stop the radio, turn the volume control knob counterclockwise. The screen will turn off.

## Display the input voltage

When the radio is on, press the key . For 5 seconds, the power supply voltage of the radio will be displayed.

Note: The displayed voltage range is from 9V to 17V, the display data is rough data, if you need precise data please use the voltmeter to test.

## Programming the Priority Channel (PRI)

Press the keys UP and DOWN to reach the desired channel. Long press the PRI key on the microphone to save the current channel. The PRI icon will appear on the screen.

## Recalling the Priority Channel

Shortly press the PRI key on the microphone to recall the priority channel.

Press PRI again to return to the previous channel.

## Dual Watch

Through the Dual Watch function, the radio simultaneously monitors the current channel and the priority channel.

Long press the key **■** to activate the Dual Watch function. The DW icon will appear on the screen and the two monitored channels will be displayed alternately (the current channel and the priority channel)

Long press the key again **■** to disable Dual Watch function

## Edit and save frequency/channel

### Frequency mode

Note: When in frequency mode, press and hold MENU key to enter menu.

1. Press the V/M key to enter the frequency editing mode. Only the frequency and active functions will be displayed on the screen. Press the keys UP and DOWN on the microphone to increase or decrease the frequency. Hold down the key UP or DOWN to quickly change the frequency.

2. Press the V/M key to enter the frequency editing mode. Briefly press the key **🔒**. The third digit of the frequency will sblink. Hold the UP or DOWN key to change the frequency by 1 MHz. Press the key again **🔒**. The second digit of the frequency will blink. Hold the UP or DOWN key to change the frequency by 10 MHz. Press any key to exit without saving.

3. After you have finished editing the frequency, press the key **■**. The channel number will blink. Then press the UP and DOWN keys on the microphone to select the desired channel and press the V/M key to memorize the selected frequency on that channel.

Note: Before memorizing the channel, notice the decimal point [18] on the screen. If the decimal point appears, then the channel number is empty. If the decimal point disappears, then the channel has been stored successfully.

Frequency step: 2.5K, 5K, 6.25K, 10K, 12.5K, 20K, 25K, 30K si 50K.

## Channel mode

If you are in frequency editing mode, press the V/M key to return to channel mode. The screen will show the channel number, frequency and active functions. Press the UP and DOWN keys on the microphone to increase or decrease the channel number.

## Reception and Transmission

When the radio receives a signal on the current channel, the screen will light up green and the received signal strength indicator will be displayed.

Notes:

1. If you have set the squelch level too high, you will only hear very strong signals.
2. If during reception, the signal indicator and the green light of the screen flash but you do not hear anything, it means that the received signal has a different CTCSS/DCS code.

To transmit, press the PTT key on the microphone. The screen will light up red and the emitted signal indicator will be displayed. Speak at a distance of 2.5-5 cm from the microphone with a normal tone of voice. Release the PTT key to receive.

## Monitor function (squelch disabled)

Use the Monitor function to disable the squelch and hear if there is activity on the channel. To activate the Monitor function, long press the SQL key. The screen will turn green. Adjust the volume from the volume control button. Long press the SQL key again to exit Channel Monitoring mode.

## Squelch level adjustment

The automatic squelch has 9 levels, plus the option to be disabled:

OFF - squelch disabled

1 - maximum sensitivity (minimum squelch)

5 - medium sensitivity (medium squelch)





9 - minimum sensitivity (maximum squelch)

Briefly press the SQL key. The SQL icon appears on the screen accompanied by the current level. Press the UP and DOWN keys on the microphone to increase or decrease the level. Press the SQL key again to save the setting.

## Scan active channels

The radio has an automatic scan function that continuously scans all the channels you have saved in the scan list.

Press the key . The radio will start scanning channels. The icon will flash on the screen .



Note: The information displayed on the screen during scanning differs depending on the mode you are in (frequency mode or channel mode).



The radio will quickly scan all channels and stop on the channel where it detects a signal. If there is no activity on the respective channel for 5 seconds, the scanning function resumes.

If you want to transmit while scanning channels, press the PTT key, scanning will stop on the respective channel during transmission and resume after 3 seconds after releasing the PTT key.

Briefly press the key again  to exit scanning mode.



## Add/Remove channels from scan list

Select the channel you want to add to the list of channels to scan. Hold down the key  to add the respective channel to the list. On the screen, in the upper right corner, the icon will appear .



To delete a channel from the scan list, press the key briefly  when you are on that channel. The icon  will disappear from the screen.

## Set CTCSS/DCS codes



Press the key  to access the CTCSS/DCS menu. The T icon appears on the screen, which means that the TX CTCSS code will be set on the current channel. Press the UP and DOWN keys on the microphone to select the desired code.

Press the key again . The icon  will appear on the screen, which means that the CTCSS code will be set on the current channel. Press the UP and DOWN keys on the microphone to select the desired code.





CTCSS codes: 62.5 - 254.4, in total 51 groups.

Press the key again . The icon  will appear on the screen, which means that the DCS code will be set on the current channel. Press the UP and DOWN keys on the microphone to select the desired code.



DCS codes: 000N - 777I, in total 1024 groups. N is positive code, I is reverse code. Press V/M key to choose positive code (N) or reverse code (I).

After setting the codes, press any key except the keys , UP and DOWN and  to save and exit.

## CTCSS Scan

Press the key  to access the CTCSS/DCS menu. Press the same key again, the icon  will appear on the screen. Then, press the key  to enter CTCSS scan mode. When the radio finds a compatible CTCSS signal, it will stop on that channel for 5 seconds, after which it will resume scanning. Press any key except for the keys , UP and DOWN to exit.

## DCS Scan

Press the key  to access the CTCSS/DCS menu. Press the same key again, the icon  will appear on the screen. Then, press the key  to enter DCS scan mode. When the radio finds a compatible DCS signal, it will stop on that channel for 5 seconds, after which it will resume scanning. Press any key except

for the keys **⏏**, UP and DOWN to exit.

## Keypad lock

Long press the key **🔒** to lock the keys (except for the PTT key). The icon appears **🔒** on the screen. Long press the same key again to unlock the keypad.

## Menu

Press the key **⏏** to access the menu. On the screen, in the upper left corner, the icon **F** appears.

Press the UP and DOWN keys to navigate through the menu.

Press the key **🔒** to access the menu you want to set. Press the UP and DOWN keys to navigate through the options. Press the key **⏏** to save and to return to the main menu or press any key except for the keys **⏏**, UP and DOWN to exit the menu.

## Power selection

Press the key **⏏** to access the menu.

Press the key **🔒** to access the menu 01 PoW.

Press the keys UP and DOWN to select one of the options:

Hi - high power (default setting)

MI - average power

Lo - low power

## Bandwidth selection

Press the key **⏏** to access the menu.

Press the keys UP and DOWN to reach the menu 02 BAND.

Press the key **🔒** to access the menu Bandwidth.

Press the keys UP and DOWN to select one of the options:

WIDE - wide bandwidth 25K (default setting)

NAR - narrow bandwidth 12.5K

## BCL (Busy Channel Lockout)

Press the key **■** to access the menu.

Press the keys UP and DOWN to reach the menu 03 BCL.

Press the key **🔒** to access the menu BCL (Busy Channel Lockout).

Press the keys UP and DOWN to select one of the options:

OFF - BCL function disabled (default setting). If the BCL function is disabled, you can transmit in any reception state.

On - the BCL function is active

## Editing channel name

Press the key **■** to access the menu.

Press the keys UP and DOWN to reach the menu 04 NAME.

Press the key **🔒** to access the menu Editing channel name.

Press the keys UP and DOWN to select the character for the location indicated by the cursor.

Press the key **🔒** to move the cursor to the next character.

Press the key **V/M** to move the cursor to the last character.

Press the key **■** to exit.

## TX OFF

Press the key **■** to access the menu.

Press the keys UP and DOWN to reach the menu 05 TX.

Press the key **🔒** to access the menu TX (disable transmission on the current channel).

Press the keys UP and DOWN to select one of the options:

ON - transmission enabled, press PTT to transmit (default setting).

OFF - transmission is not allowed. If you press the key PTT you will hear a beep.

## Reverse frequency

Press the key **■** to access the menu.

Press the keys UP and DOWN to reach the menu 06 REV.

Press the key **🔒** to access the menu Reverse frequency.

Press the keys UP and DOWN to select one of the options:  
ON - the function is enabled.  
OFF - the function is disabled (default setting).

## Offset direction setup

Press the key ■ to access the menu.  
Press the keys UP and DOWN to reach the menu 07 SHIFT.  
Press the key 🔒 to access the menu Offset direction setup.

The repeater receives a signal (UP-LINK) on a frequency and transmits that frequency (DOWN-LINK). The difference between the two frequencies is called the offset frequency. If the UP-LINK frequency is higher than the DOWN-LINK frequency, the offset direction is negative. If it is smaller, the offset direction is positive.

Press the keys UP and DOWN to select one of the options:  
+: indicates positive offset direction, which means that the transmitted frequency is higher than the received frequency.  
-: indicates negative offset direction, which means that the transmitted frequency is lower than the received frequency.  
OFF: the function is inactive (default setting).

## Offset frequency setup

Press the key ■ to access the menu.  
Press the keys UP and DOWN to reach the menu 08 OFFSET.  
Press the keys UP and DOWN to select the frequency.  
0-70: Total 70 MHz frequency range available.  
Default: 5.0MHz.

Nota: The offset frequency changes based on the frequency step setting.

## Frequency step setup

Press the key ■ to access the menu.  
Press the keys UP and DOWN to reach the menu 09 STEP.

Press the keys UP and DOWN to select the frequency step. This function is only valid in frequency mode (VFO).

Options: 2.5K, 5K, 6.25K, 10K, 12.5K, 20K, 25K, 30K si 50K.

This function is auto-hidden when display in CH mode or NM mode

## Display mode setup

Press the key **■** to access the menu.

Press the keys UP and DOWN to reach the menu 10 DISPLAY.

Press the key **🔒** to access the menu Display mode setup.

Press the keys UP and DOWN to select one of the options:

FRQ: channel mode + frequency mode (default setting)

CH: channel mode

NM: channel mode + name.

## Keys tone

Press the key **■** to access the menu.

Press the keys UP and DOWN to reach the menu 11 BEEP.

Press the key **🔒** to access the menu Keys tone.

Press the keys UP and DOWN to select one of the options:

ON: key beep active

OFF: key beep inactiv

## TOT (Timeout Timer)

Press the key **■** to access the menu.

Press the keys UP and DOWN to reach the menu 12 TOT.

Press the key **🔒** to access the menu Timeout Timer. This function limits the transmission time. When it exceeds the preset time, the transmission is interrupted and a warning sound is heard.

Press the keys UP and DOWN to select one of the options:

1 - 30 minutes, in 1 minute increments.

OFF: inactive function.

Default: level 3.

## Scanning mode setup

Press the key **■** to access the menu.

Press the keys UP and DOWN to reach the menu 13 SCAN.

Press the key **🔒** to access the menu Scanning mode setup.

Press the keys UP and DOWN to select one of the options:

SE: scanning stops when the radio detects a signal

TO: it pauses for 5 seconds once detecting a matching signal, then it resumes scan

CO: scanning stops when the radio detects a signal, and when the signal disappears, the scanning resumes.

## Mic Gain

Press the key **■** to access the menu.

Press the keys UP and DOWN to reach the menu 14 MIG.

Press the key **🔒** to access the menu Mic Gain.

Press the keys UP and DOWN to select one of the options:

1 - 3, total 3 levels.

Default: level 3.

## NRC (Noise Reduction Circuit)

Press the key **■** to access the menu.

Press the keys UP and DOWN to reach the menu 15 NRC.

Press the key **🔒** to access the menu NRC.

Press the keys UP and DOWN to select one of the options:

NRC ON: the function is active

NRC OFF: the function is inactive.

## Reset

When the radio is off, press simultaneously PTT + **■** while turning on the radio.

RST + software version (2 digits) will appear on the screen. All settings will go back to the factory default values.

## Technical specifications

Frequency range	UHF: 400-470MHz
Number of channels	199
Channel spacing	25KHz(Wide Band); 12.5KHz(Narrow Band)
Step frequency	2.5K,5K,6.25K,10K,12.5K,20K,25K,30K, 50K
Power voltage	13.8V DC
Frequency stability	±2.5ppm
Operating temperature	-26°C ~ +80°C
Dimensions	108 x 120 x 27 mm
<b>Transmitter</b>	
RF power	Hi: 15W Med: 5W Lo: 0.5W
Current	max. 3.2A@400-470MHz
RF frequency deviation	±500Hz
Audio distortion	≤5%
Spurious transmission	≤ -36dBm
SNR(dB) @1KHz	≥ 38dB
Adjacent channel power	≤-60dBc
<b>Receiver</b>	
Sensitivity 12dB SINAD	-121Bm
Audio distortion @1KHz, deviation 1.5KHz	≤5%
Audio power @ 1KHz 8Ω	3.5-4.5V
Standby current	≤250mA
Reception current	≤480mA



## ПРЕДУПРЕЖДЕНИЯ

- » За да избегнете повреда на устройството и лично нараняване, моля, прочетете внимателно това ръководство.
- » Не използвайте радиото без антена или с дефектна антена. Докосването на дефектна антена може да причини леко изгаряне на кожата.
- » Използвайте радиото безопасно. За да избегнете излагане на радиочестотни вълни, не приближавайте радиото на по-малко от 3 см до тялото по време на предаване.
- » Използването на аксесоари, различни от препоръчаните от производителя, е забранено, тъй като те биха могли да нарушат разпоредбите за безопасна употреба на радиочестотни устройства.
- » PNI Escort HP 446 отговаря на европейските норми и закони.
- » Не използвайте радиото на места, където се съхраняват горива, химикали и други експлозивни материали.
- » Не използвайте радиото близо до медицинско или електронно оборудване, чувствително към RF сигнали.
- » Не използвайте радиото, докато шофирате.
- » Не използвайте радиото дълго време с максимална сила на звука.
- » Не оставяйте радиото и аксесоарите му в обсега на деца или домашни любимци.
- » Не предавайте за дълго време, тъй като това може да доведе до прегряване на радиото.

**PNI Escort HP 446 може да се продава и използва в следните държави:  
VHF/UHF - HAM**

**AT, BE, BG, CH, CY, CZ, DK, EE, ES, FI, FR, DE, GB, GR, HU, HR, IE, IS, IT, LI,  
LT, LU, LV, MT, NL, NO, PL, PT, RO, SK, SI, SE.**

Ограничения: Използва се с радиолюбителски лиценз.

## Клавиши и функции

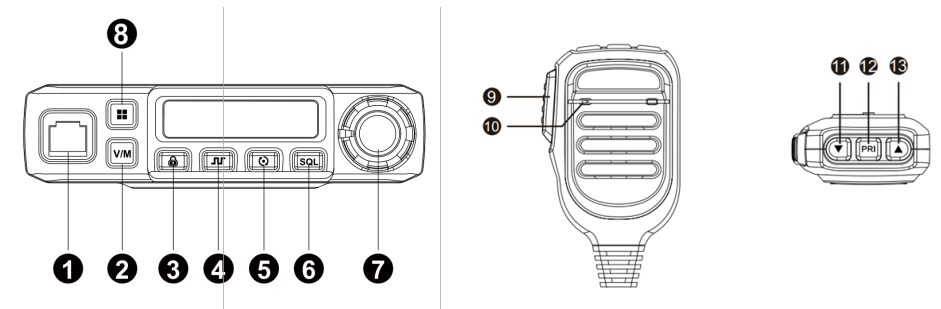

№.	Описание	Кратко натискане	Продължително натискане
1	RJ11 конектор за микрофон		
2	V/M	Редактирайте честотата	
3	LOCK	Показване на напрежението	Заклучване/ отключване на клавиатурата
4	CTCSS/DCS	Изберете TX-CTCSS/ CTCSS/DCS кодове	Изтрийте TX-CTCSS/ CTCSS/DCS кода на текущия канал
5	Scan	Влезте/излезте от режим на сканиране	Добавяне към/ Премахване от списъка за сканиране
6	SQ	SQL настройка	Активиране/ деактивиране на функцията за монитор
7	Потенциометър за обем		

8	MENU	Влезте в менюто	Активиране/ Деактивиране Dual Watch
9	PTT		
10	MIC		
11	UP	Канал +	Канал непрекъснато нагоре
12	PRI	Приоритетен канал	Задаване на приоритетен канал
13	DW	индикатор	Канал непрекъснато надолу
		канал -	

## Икони на дисплея

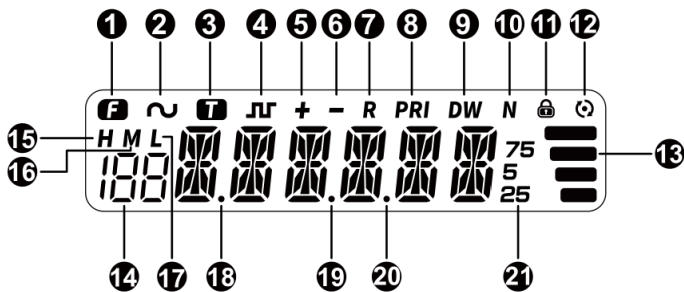

1	F	Индикатор на менюто	12		Сканиране на канали Мига при сканиране
2	~	CTCSS индикатор Мига, когато CTCSS кодът е зададен	13	RSSI	Индикатор за мощност на предаване

3	T	Индикатор TX-CTCSS	14	188	Номер на канала
		Мига, когато TX-CTCSS кодът е зададен			
4		DCS индикатор	15	H	Висока мощност на предаване
		Мига, когато DCS кодът е зададен			
5	+	TX честота положително отклонение	16	M	Средна мощност на предаване
6	-	TX честота отрицателно отклонение	17	L	Ниска мощност на предаване
7	R	Функцията за обратна честота е активна	18	Десетична запетая	Появява се, когато каналът е празен
8	PRI	Индикатор за приоритетен канал	19	Десетична запетая	Десетична точка на честотата
9	DW	Функцията Dual Watch е активна	20	Десетична запетая	Появява се при сканиране на CTCSS/DCS
10	N	Тясна честотна лента	21	25/5/75	Крайт на честотата
11		Заклучена клавиатура			

## Включете/изключете радиото и контрол на силата на звука

За да включите радиото, завъртете копчето за контрол на звука по посока на часовниковата стрелка. Веднага ще чуете звук за

потвърждение. За една секунда всички икони ще се покажат на екрана. На екрана ще останат само иконите на активните функции.

Когато радиото е включено, завъртете копчето за управление на звука наляво или надясно, докато достигнете желаното ниво на звука.

За да спрете радиото, завъртете копчето за контрол на звука обратно на часовниковата стрелка. Екранът ще се изключи.

## Показване на входното напрежение

Когато радиото е включено, натиснете клавиша . За 5 секунди ще се покаже захранващото напрежение на радиото.

Забележка: Показаният обхват на напрежението е от 9V до 17V, данните на дисплея са груби данни, ако имате нужда от точни данни, моля, използвайте волтметъра, за да тествате.

## Програмиране на приоритетния канал (PRI)

Натиснете бутоните НАГОРЕ и НАДОЛУ, за да стигнете до желания канал. Натиснете продължително бутона PRI на микрофона, за да запазите текущия канал. Иконата PRI ще се появи на екрана.

## Извикване на приоритетния канал

Натиснете кратко бутона PRI на микрофона, за да извикате приоритетния канал. Натиснете PRI отново, за да се върнете към предишния канал.

## Dual Watch

Чрез функцията Dual Watch радиото едновременно следи текущия канал и приоритетния канал.

Натиснете продължително клавиша  за да активирате функцията Dual Watch. Иконата DW ще се появи на екрана и двата наблюдавани



канала ще се показват последователно (текущият канал и приоритетният канал)

Натиснете продължително клавиша отново  за да деактивирате Dual Watch.

## Редактирайте и запазете честота/канал

### Честотен режим

1. Натиснете бутона V/M, за да влезете в режим на редактиране на честотата. На екрана ще се показват само честотата и активните функции. Натиснете бутоните НАГОРЕ и НАДОЛУ на микрофона, за да увеличите или намалите честотата. Задръжте натиснат бутона НАГОРЕ или НАДОЛУ, за да промените бързо честотата.

2. Натиснете бутона V/M, за да влезете в режим на редактиране на честотата. Натиснете за кратко клавиша . Третата цифра на честотата ще мига. Задръжте бутона НАГОРЕ или НАДОЛУ, за да промените честотата с 1 MHz. Натиснете бутона отново . Втората цифра на честотата ще мига. Задръжте бутона НАГОРЕ или НАДОЛУ, за да промените честотата с 10 MHz. Натиснете произволен клавиш, за да излезете без запис.

3. След като приключите с редактирането на честотата, натиснете клавиша . Номерът на канала ще мига. След това натиснете бутоните НАГОРЕ и НАДОЛУ на микрофона, за да изберете желания канал и натиснете бутона V/M, за да запомните избраната честота на този канал.

Забележка: Преди да запаметите канала, обърнете внимание на десетичната точка [18] на екрана. Ако се появи десетичната точка, номерът на канала е празен. Ако десетичната запетая изчезне, значи каналът е съхранен успешно.

Честотна стъпка: 2.5K, 5K, 6.25K, 10K, 12.5K, 20K, 25K, 30K si 50K.

### Режим канал

Ако сте в режим на редактиране на честотата, натиснете бутона V/M,

за да се върнете в режим на канал. Екранът ще покаже номера на канала, честотата и активните функции. Натиснете бутоните НАГОРЕ и НАДОЛУ на микрофона, за да увеличите или намалите номера на канала.

## Приемане и предаване

Когато радиото приеме сигнал на текущия канал, екранът ще светне в зелено и ще се покаже индикаторът за силата на получения сигнал.

Бележки:

1. Ако сте задали нивото на шумоподтискането твърде високо, ще чувате само много силни сигнали.
2. Ако по време на приемане индикаторът за сигнала и зелената светлина на екрана мигат, но не чувате нищо, това означава, че полученият сигнал има различен CTCSS/DCS код.

За предаване натиснете бутона РТТ на микрофона. Екранът ще светне в червено и ще се покаже индикаторът за излъчвания сигнал. Говорете на разстояние 2,5-5 см от микрофона с нормален тон на гласа. Освободете клавиша РТТ, за да получите.

## Функция монитор (squelch деактивирана)

Използвайте функцията Monitor, за да деактивирате шумоподтискането и да чуete дали има активност на канала. За да активирате функцията за наблюдение, натиснете продължително клавиша SQL. Екранът ще стане зелен. Регулирайте силата на звука от бутона за контрол на звука. Натиснете продължително клавиша SQL отново, за да излезете от режима за наблюдение на канала.

## Squelch регулиране на нивото

Автоматичното шумоподтискане има 9 нива, плюс опция за деактивиране:

OFF - шумоподтискането е деактивирано



1 - максимална чувствителност (минимално шумоподтискане)

5 - средна чувствителност (средно шумоподтискане)

9 - минимална чувствителност (максимално шумоподтискане)

Натиснете за кратко клавиша SQL. Иконата SQL се появява на екрана, придружена от текущото ниво. Натиснете бутоните НАГОРЕ и НАДОЛУ на микрофона, за да увеличите или намалите нивото. Натиснете отново клавиша SQL, за да запазите настройката.

## Сканиране на активни канали



Радиото има функция за автоматично сканиране, която непрекъснато сканира всички канали, които сте запазили в списъка за сканиране. Натиснете клавиша . Радиото ще започне да сканира канали. Иконата ще мига на екрана .

Забележка: Информацията, показвана на екрана по време на сканиране, се различава в зависимост от режима, в който се намирате (честотен режим или канален режим).

Радиото ще сканира бързо всички канали и ще спре на канала, където открие сигнал. Ако в продължение на 5 секунди няма активност по съответния канал, функцията за сканиране се възобновява.

Ако искате да предавате, докато сканирате канали, натиснете бутона РТТ, сканирането ще спре на съответния канал по време на предаване и ще се възобнови след 3 секунди след отпускане на бутона РТТ. Натиснете отново за кратко клавиша  за да излезете от режима на сканиране.

## Добавяне/премахване на канали от списъка за сканиране



Изберете канала, който искате да добавите към списъка с канали за сканиране. Задръжте натиснат клавиша  за да добавите съответния канал към списъка. На екрана, в горния десен ъгъл, ще се появи иконата .



За да изтриете канал от списъка за сканиране, натиснете кратко





бутона  когато сте на този канал. Иконата ще изчезне от екрана.

## Задайте CTCSS/DCS кодове



Натиснете клавиша  за достъп до менюто CTCSS/DCS. Иконата  се появява на екрана, което означава, че TX CTCSS кодът ще бъде зададен на текущия канал. Натиснете бутоните **НАГОРЕ** и **НАДОЛУ** на микрофона, за да изберете желанния код.

Натиснете бутона отново . Иконата  ще се появи на екрана, което означава, че CTCSS кодът ще бъде зададен на текущия канал. Натиснете бутоните **НАГОРЕ** и **НАДОЛУ** на микрофона, за да изберете желанния код.



CTCSS кодове: 62.5 - 254.4, общо 51 групи.

Натиснете бутона отново . Иконата  ще се появи на екрана, което означава, че DCS кодът ще бъде зададен на текущия канал. Натиснете бутоните **НАГОРЕ** и **НАДОЛУ** на микрофона, за да изберете желанния код.

DCS кодове: 000N - 777I, общо 1024 групи. N е положителен код, I е обратен код. Натиснете бутона **V/M**, за да изберете положителен код (N) или обратен код (I).

След като зададете кодовете, натиснете произволен клавиш с изключение на клавишите , **НАГОРЕ** и **НАДОЛУ** и  за запазване и излизане.

## CTCSS сканиране

Натиснете клавиша  за достъп до менюто CTCSS/DCS. Натиснете отново същия клавиш, иконата  ще се появи на екрана. Тогава, Натиснете клавиша  за да влезете в режим на сканиране CTCSS. Когато радиото открие съвместим CTCSS сигнал, то ще спре на този канал за 5 секунди, след което ще възобнови сканирането. Натиснете

произволен клавиш с изключение на клавишите **▲**, **▲**, **▲** и **▲** за изход.

## DCS Scan

Натиснете клавиша **▲** за достъп до менюто CTCSS/DCS. Натиснете отново същия клавиш, иконата **▲** ще се появи на екрана. Тогава, Натиснете клавиша **▲** за да влезете в режим на сканиране DCS. Когато радиото открие съвместим DCS сигнал, то ще спре на този канал за 5 секунди, след което ще възобнови сканирането. Натиснете произволен клавиш с изключение на клавишите **▲**, **▲** и **▲** за изход.

## Заклучване на клавиатурата

Натиснете продължително клавиша **▲** за заключване на клавишите (с изключение на клавиша за РТТ). Появява **▲** се появява на екрана. Натиснете продължително същия клавиш отново, за да отключите клавиатурата.

## Меню

Натиснете клавиша **▲** за достъп до менюто. На екрана в горния ляв ъгъл се появява иконата F.

Натиснете бутоните **▲** и **▲**, за да навигирате в менюто.

Натиснете клавиша **▲** за достъп до менюто искате да зададете.

Натиснете бутоните **▲** и **▲**, за да навигирате през опциите.

Натиснете клавиша **▲** за да запазите и да се върнете в главното меню или натиснете произволен клавиш с изключение на клавишите **▲**, **▲** и **▲** за изход от менюто.

## Избор на мощност

Натиснете клавиша **▲** за достъп до менюто.

Натиснете клавиша **▲** за достъп до менюто 01 PoW.

Натиснете клавиша **▲** и **▲**, за да изберете една от

опциите:

Hi - голяма мощност (настройки по подразбиране)

Mi - средна мощност

Lo - ниска мощност

## Избор на честотна лента

Натиснете клавиша ■ за достъп до менюто.

Натиснете клавишas HAГOPE и HAДOЛУ, за да стигнете до менюто 02 BAND.

Натиснете клавиша 🔒 за достъп до менюто BAND.

Натиснете клавишas HAГOPE и HAДOЛУ, за да изберете една от опциите:

WIDE - широка честотна лента 25K (настройки по подразбиране)

NAR - тясна честотна лента 12.5K

## BCL (Busy Channel Lockout)

Натиснете клавиша ■ за достъп до менюто.

Натиснете клавишas HAГOPE и HAДOЛУ, за да стигнете до менюто 03 BCL.

Натиснете клавиша 🔒 за достъп до менюто BCL (Busy Channel Lockout).

Натиснете клавишas HAГOPE и HAДOЛУ, за да изберете една от опциите:

OFF - Функцията BCL е деактивирана (настройки по подразбиране).

Ако функцията BCL е деактивирана, можете да предавате във всяко състояние на приемане.

On - функцията BCL е активна



## Редактиране на името на канала

Натиснете клавиша ■ за достъп до менюто.



Натиснете клавишas HAГOPE и HAДOЛУ, за да стигнете до менюто 04 NAME.

Натиснете клавиша 🔒 за достъп до менюто NAME.



Натиснете клавишas HAГOPE и HAДOЛУ, за да изберете знака за местоположението, посочено от курсора.

Натиснете клавиша  за да преместите курсора на следващия знак.  
Натиснете клавиша V/M, за да преместите курсора до последния знак.  
Натиснете клавиша  за излизане.



## TX OFF

Натиснете клавиша  за достъп до менюто.  
Натиснете клавишas НАГОРЕ и НАДОЛУ, за да стигнете до менюто 05 TX.  
Натиснете клавиша  за достъп до менюто TX (забранете предаването по текущия канал).  
Натиснете клавишas НАГОРЕ и НАДОЛУ, за да изберете една от опциите:  
ON - предаването е разрешено, натиснете PTT за предаване (настройки по подразбиране).  
OFF - предаването не е разрешено. Ако натиснете клавиша PTT, ще чуете звуков сигнал.

## Обратна честота

Натиснете клавиша  за достъп до менюто.  
Натиснете клавишas НАГОРЕ и НАДОЛУ, за да стигнете до менюто 06 REV.  
Натиснете клавиша  за достъп до менюто REV.  
Натиснете клавишas НАГОРЕ и НАДОЛУ, за да изберете една от опциите:  
ON - функцията е активирана.  
OFF - функцията е деактивирана (настройки по подразбиране).

## Offset настройка на посоката

Натиснете клавиша  за достъп до менюто.  
Натиснете клавишas НАГОРЕ и НАДОЛУ, за да стигнете до менюто 07 SHIFT.  
Натиснете клавиша  за достъп до менюто SHIFT.

Ретранслаторът получава сигнал (UP-LINK) на честота и предава тази

честота (DOWN-LINK). Разликата между двете честоти се нарича Offset честота. Ако честотата на UP-LINK е по-висока от честотата на DOWN-LINK, посоката на отместване е отрицателна. Ако е по-малък, посоката на отместване е положителна.

Натиснете клавишa **НАГОРЕ** и **НАДОЛУ**, за да изберете една от опциите:

**+**: показва положителна посока на отместване, което означава, че предаваната честота е по-висока от получената честота.

**-**: показва отрицателна посока на отместване, което означава, че предаваната честота е по-ниска от получената честота.

**OFF**: функцията е неактивна (настройки по подразбиране).

## Offset настройка на честотата

Натиснете клавиша **■** за достъп до менюто.

Натиснете клавишa **НАГОРЕ** и **НАДОЛУ**, за да стигнете до менюто **08 OFFSET**.

Натиснете клавишa **НАГОРЕ** и **НАДОЛУ**, за да изберете честотата.

**0-70**: Наличен общ честотен диапазон от 70 MHz.

По подразбиране: 5.0MHz.

Забележка: Честотата на отместване се променя в зависимост от настройката на стъпката на честотата.

## Настройка на честотната стъпка

Натиснете клавиша **■** за достъп до менюто.

Натиснете клавишa **НАГОРЕ** и **НАДОЛУ**, за да стигнете до менюто **09 STEP**.

Натиснете клавишa **НАГОРЕ** и **НАДОЛУ**, за да изберете честотната стъпка. Тази функция е валидна само в честотен режим (VFO).

Настройки: 2.5K, 5K, 6.25K, 10K, 12.5K, 20K, 25K, 30K si 50K.

Тази функция се скрива автоматично, когато се показва в режим **CH** или **NM** режим

## Настройка на режима на показване

Натиснете клавиша **■** за достъп до менюто.

Натиснете клавишас **НАГОРЕ** и **НАДОЛУ**, за да стигнете до менюто **10 DISPLAY**.

Натиснете клавиша **🔒** за достъп до менюто **DISPLAY**.

Натиснете клавишас**НАГОРЕ** и **НАДОЛУ**, за да изберете една от опциите:

**FRQ**: канален режим + честотен режим (настройки по подразбиране)

**CH**: канален режим

**NM**: канален режим + име.

## Звук на клавишите

Натиснете клавиша **■** за достъп до менюто.

Натиснете клавишас **НАГОРЕ** и **НАДОЛУ**, за да стигнете до менюто **11 BEEP**.

Натиснете клавиша **🔒** за достъп до менюто **BEEP**.

Натиснете клавишас**НАГОРЕ** и **НАДОЛУ**, за да изберете една от опциите:

**ON**: Звукът на клавишите е активен

**OFF**: Звук на неактивен ключ

## TOT (Timeout Timer)

Натиснете клавиша **■** за достъп до менюто.

Натиснете клавишас **НАГОРЕ** и **НАДОЛУ**, за да стигнете до менюто **12 TOT**.

Натиснете клавиша **🔒** за достъп до менюто **Timeout Timer**. Тази функция ограничава времето за предаване. Когато надвиши предварително зададеното време, предаването се прекъсва и се чува предупредителен звук.

Натиснете клавишас**НАГОРЕ** и **НАДОЛУ**, за да изберете една от опциите:

**1** - 30 минути, на стъпки от 1 минута.

**ИЗКЛ.**: неактивна функция.

По подразбиране: **3**.

## Настройка на режима на сканиране

Натиснете клавиша **■** за достъп до менюто.

Натиснете клавишас **НАГОРЕ** и **НАДОЛУ**, за да стигнете до менюто 13 SCAN.

Натиснете клавиша **🔒** за достъп до менюто SCAN.

Натиснете клавишас **НАГОРЕ** и **НАДОЛУ**, за да изберете една от опциите:

SE: сканирането спира, когато радиото открие сигнал

TO: прави пауза за 5 секунди, след като открие съответстващ сигнал, след което възобновява сканирането

CO: сканирането спира, когато радиото открие сигнал и когато сигналът изчезне, сканирането се възобновява.

## Mic Gain

Натиснете клавиша **■** за достъп до менюто.

Натиснете клавишас **НАГОРЕ** и **НАДОЛУ**, за да стигнете до менюто 14 MIG.

Натиснете клавиша **🔒** за достъп до менюто Mic Gain.

Натиснете клавишас **НАГОРЕ** и **НАДОЛУ**, за да изберете една от опциите:

1 - 3, общо 3 нива.

По подразбиране: ниво 3.

## NRC (Noise Reduction Circuit)

Натиснете клавиша **■** за достъп до менюто.

Натиснете клавишас **НАГОРЕ** и **НАДОЛУ**, за да стигнете до менюто 15 NRC.

Натиснете клавиша **🔒** за достъп до менюто NRC.

Натиснете клавишас **НАГОРЕ** и **НАДОЛУ**, за да изберете една от опциите:

NRC ON: функцията е активна

NRC OFF: функцията е неактивна.

## Връщане към фабричните стойности

Когато радиото е изключено, натиснете едновременно PTT + ■ докато пускате радиото.

RST + софтуерна версия (2 цифри) ще се появи на екрана. Всички настройки ще се върнат към фабричните стойности по подразбиране.

## Технически спецификации

Честотен диапазон	UHF: 400-470MHz
Брой канали	199
Разстояние между каналите	25KHz(Wide Band); 12.5KHz(Narrow Band)
Честота на стъпките	2.5K,5K,6.25K,10K,12.5K,20K,25K,30K,50K
Захранващо напрежение	13.8V DC
Стабилност на честотата	±2.5ppm
Работна температура	-26°C ~ +80°C
Размери	108 x 120 x 27 mm
<b>Предавател</b>	
RF мощност	Висока: 15W Средна: 5W Ниска мощност: 0,5 W
Консумация	max. 3.2A@400-470MHz
Радиочестотно отклонение	±500Hz
Аудио изкривяване	≤5%
Фалшиво предаване	≤ -36dBm
SNR (dB) при 1KHz	≥ 38dB
Мощност на съседен канал	≤-60dBc
<b>Приемник</b>	
Чувствителност 12dB SINAD	-121Bm



Аудио изкривяване @1KHz, девиация 1.5KHz	$\leq 5\%$
Аудио мощност @ 1KHz 8 $\Omega$	3.5-4.5V
Ток в режим на готовност	$\leq 250\text{mA}$
Предавателен ток	$\leq 480\text{mA}$

# WARNUNGEN

- » Um Geräteausfälle und Personenschäden zu vermeiden, lesen Sie dieses Handbuch bitte sorgfältig durch.
- » Verwenden Sie das Radio nicht ohne Antenne oder mit einer defekten Antenne. Das Berühren einer defekten Antenne kann zu leichten Hautverbrennungen führen.
- » Verwenden Sie das Radio sicher. Um eine Exposition gegenüber HF-Wellen zu vermeiden, bringen Sie das Funkgerät während der Übertragung nicht näher als 3 cm an den Körper heran.
- » Die Verwendung von Zubehör, das nicht vom Hersteller empfohlen wird, ist verboten, da es gegen die Vorschriften für die sichere Verwendung von HF-Geräten verstoßen könnte.
- » PNI Escort HP 446 entspricht den europäischen Normen und Gesetzen.
- » Verwenden Sie das Funkgerät nicht an Orten, an denen Kraftstoffe, Chemikalien und andere explosive Materialien gelagert werden.
- » Verwenden Sie das Funkgerät nicht in der Nähe von medizinischen oder elektronischen Geräten, die empfindlich auf HF-Signale reagieren.
- » Verwenden Sie das Radio nicht während der Fahrt.
- » Verwenden Sie das Radio nicht längere Zeit mit maximaler Lautstärke.
- » Lassen Sie das Radio und sein Zubehör nicht in Reichweite von Kindern oder Haustieren.
- » Senden Sie nicht über einen längeren Zeitraum, da dies zu einer Überhitzung des Funkgeräts führen könnte.

**PNI Escort HP 446 kann in den folgenden Ländern verkauft und verwendet werden:**

**VHF/UHF - HAM**

**AT, BE, BG, CH, CY, CZ, DK, EE, ES, FI, FR, DE, GB, GR, HU, HR, IE, IS, IT, LI, LT, LU, LV, MT, NL, NO, PL, PT, RO, SK, SI, SE.**

Einschränkungen: Es wird mit einer Funkamateurlizenz verwendet.

# Tasten und Funktionen

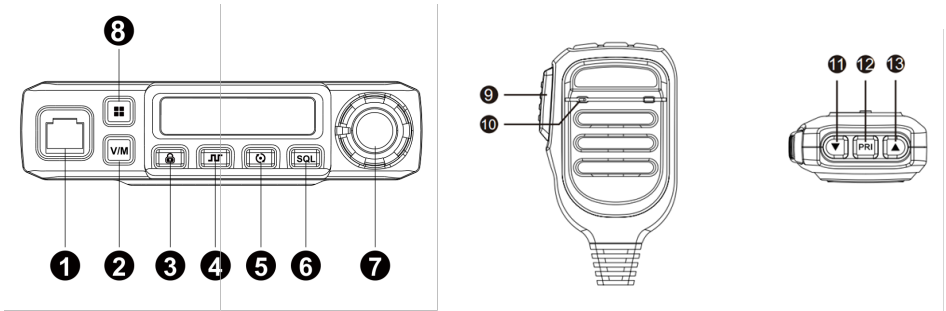

No.	Beschreibung	Kurz drücken	Lange drücken
1	RJ11-Anschluss für Mikrofon		
2	V/M	Bearbeiten Sie die Frequenz	
3	LOCK	Anzeige der Spannung	Tastatur sperren/ entsperren
4	CTCSS/DCS	Wählen Sie TX- CTCSS/CTCSS/ DCS-Codes	TX-CTCSS/CTCSS/ DCS-Code des aktuellen Kanals löschen
5	Scan	Aufrufen/Verlassen des Scanmodus	Zur Scanliste hinzufügen/entfernen
6	SQ	SQL-Einstellung	Monitorfunktion aktivieren/ deaktivieren
7	Lautstärke- Potentiometer		
8	MENU	Rufen Sie das Menü auf	Dual-Watch- Funktion aktivieren/ deaktivieren
9	PTT		
10	MIC		

11	UP	Kanal +	Kanal kontinuierlich nach oben
12	PRI	Prioritätskanal Indikator	Prioritätskanal einstellen
13	DW	Kanal -	Kanal kontinuierlich nach unten

## Symbole auf dem Display

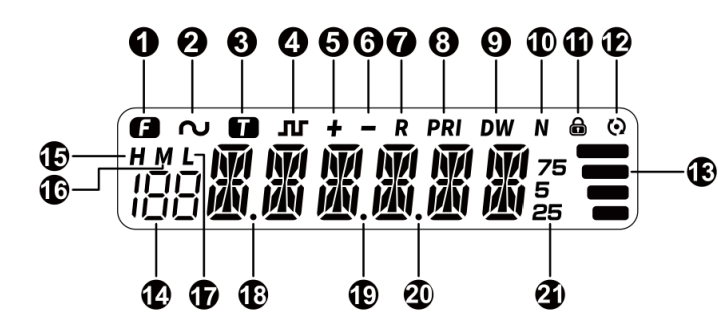

1	F	Menüanzeige	12	🔄	Sendersuchlauf
					Blinkt beim Scannen
2	~	CTCSS-Anzeige	13	RSSI	Sendeleistungsanzeige
		Blinkt, wenn der CTCSS-Code eingestellt ist			
3	T	TX-CTCSS-Anzeige	14	188	Kanal Nummer
		Blinkt, wenn der TX-CTCSS-Code eingestellt ist			
4	J	DCS-Anzeige	15	H	Hohe Sendeleistung
		Blinkt, wenn der DCS-Code eingestellt ist			

5	+	TX-Frequenz positive Abweichung	16	M	Mittlere Sendeleistung
6	-	Negative Abweichung der TX-Frequenz	17	L	Geringe Sendeleistung
7	R	Frequenzumkehr funktion aktiv	18	Dezimalpunkt	Erscheint, wenn der Kanal leer ist
8	PRI	Prioritäts kanalanzeige	19	Dezimalpunkt	Dezimalpunkt der Frequenz
9	DW	Dual-Watch-Funktion aktiv	20	Dezimalpunkt	Erscheint beim Scannen von CTCSS/DCS
10	N	Schmale Bandbreite	21	25/5/75	Das Ende der Frequenz
11		Gesperrte Tastatur			

## Schalten Sie das Radio ein/aus und die Lautstärkeregelung

Um das Radio einzuschalten, drehen Sie den Lautstärkereglern im Uhrzeigersinn. Sie hören sofort einen Bestätigungston. Für eine Sekunde werden alle Symbole auf dem Bildschirm angezeigt. Nur die Symbole der aktiven Funktionen bleiben auf dem Bildschirm.

Drehen Sie bei eingeschaltetem Radio den Lautstärkereglern nach links oder rechts, bis Sie die gewünschte Lautstärke erreicht haben.

Um das Radio zu stoppen, drehen Sie den Lautstärkereglern gegen den Uhrzeigersinn. Der Bildschirm wird ausgeschaltet.

## Anzeige der Eingangsspannung

Drücken Sie bei eingeschaltetem Radio die Taste . Für 5 Sekunden wird die Versorgungsspannung des Radios angezeigt.

Hinweis: Der angezeigte Spannungsbereich reicht von 9 V bis 17 V, die Anzeigedaten sind grobe Daten. Wenn Sie genaue Daten benötigen, verwenden Sie zum Testen bitte das Voltmeter.

## Programmieren des Prioritätskanals (PRI)

Drücken Sie die Tasten AUF und AB, um zum gewünschten Kanal zu gelangen. Drücken Sie lange die PRI-Taste am Mikrofon, um den aktuellen Kanal zu speichern. Das PRI-Symbol erscheint auf dem Bildschirm.

## Abrufen des Prioritätskanals

Drücken Sie kurz die PRI-Taste am Mikrofon, um den Prioritätskanal abzurufen. Drücken Sie PRI erneut, um zum vorherigen Kanal zurückzukehren.

## Dual Watch

Durch die Dual-Watch-Funktion überwacht das Funkgerät gleichzeitig den aktuellen Kanal und den Prioritätskanal.

Taste lange drücken  um die Dual-Watch-Funktion zu aktivieren. Das DW-Symbol erscheint auf dem Bildschirm und die beiden überwachten Kanäle werden abwechselnd angezeigt (der aktuelle Kanal und der Prioritätskanal).

Taste lange drücken  zum Deaktivieren der Dual-Watch-Funktion.

## Frequenz/Kanal bearbeiten und speichern

### Frequenzmodus

1. Drücken Sie die V/M-Taste, um den Frequenzbearbeitungsmodus aufzurufen. Auf dem Bildschirm werden nur die Frequenz und die aktiven Funktionen angezeigt. Drücken Sie die Tasten AUF und AB am Mikrofon, um die Frequenz zu erhöhen oder zu verringern. Halten Sie die Taste UP oder DOWN gedrückt, um die Frequenz schnell zu ändern.

2. Drücken Sie die V/M-Taste, um den Frequenzbearbeitungsmodus aufzurufen. Taste kurz drücken . Die dritte Stelle der Frequenz blinkt. Halten Sie die UP-

oder DOWN-Taste gedrückt, um die Frequenz um 1 MHz zu ändern. Drücken Sie die Taste erneut . Die zweite Ziffer der Frequenz blinkt. Halten Sie die UP- oder DOWN-Taste gedrückt, um die Frequenz um 10 MHz zu ändern. Drücken Sie eine beliebige Taste, um das Menü ohne Speichern zu verlassen.

3. Nachdem Sie die Bearbeitung der Frequenz abgeschlossen haben, drücken Sie die Taste . Die Kanalnummer blinkt. Drücken Sie dann die UP- und DOWN-Tasten am Mikrofon, um den gewünschten Kanal auszuwählen, und drücken Sie die V/M-Taste, um die ausgewählte Frequenz auf diesem Kanal zu speichern.

Hinweis: Beachten Sie vor dem Speichern des Kanals den Dezimalpunkt [18] auf dem Bildschirm. Erscheint der Dezimalpunkt, ist die Kanalnummer leer. Wenn der Dezimalpunkt verschwindet, wurde der Kanal erfolgreich gespeichert.

Frequenzschritt: 2.5K, 5K, 6.25K, 10K, 12.5K, 20K, 25K, 30K si 50K.

## Kanalmodus

Wenn Sie sich im Frequenzbearbeitungsmodus befinden, drücken Sie die Taste V/M, um zum Kanalmodus zurückzukehren. Auf dem Bildschirm werden die Kanalnummer, die Frequenz und die aktiven Funktionen angezeigt. Drücken Sie die AUF- und AB-Tasten am Mikrofon, um die Kanalnummer zu erhöhen oder zu verringern.

## Empfang und Übertragung

Wenn das Funkgerät ein Signal auf dem aktuellen Kanal empfängt, leuchtet der Bildschirm grün und die Empfangssignalstärkeanzeige wird angezeigt.

Anmerkungen:

1. Wenn Sie den Squelch-Pegel zu hoch eingestellt haben, hören Sie nur sehr starke Signale.
2. Wenn während des Empfangs die Signalanzeige und das grüne Licht des Bildschirms blinken, Sie aber nichts hören, bedeutet dies, dass das empfangene Signal einen anderen CTCSS/DCS-Code hat.

Drücken Sie zum Senden die PTT-Taste am Mikrofon. Der Bildschirm leuchtet

rot auf und der Indikator für das ausgegebene Signal wird angezeigt. Sprechen Sie in einem Abstand von 2,5-5 cm zum Mikrofon mit normaler Stimme. Lassen Sie die PTT-Taste los, um zu empfangen.

## Monitorfunktion (Squelch deaktiviert)

Verwenden Sie die Monitor-Funktion, um die Rauschsperrung zu deaktivieren und zu hören, ob auf dem Kanal Aktivität stattfindet. Um die Monitor-Funktion zu aktivieren, drücken Sie lange die SQL-Taste. Der Bildschirm wird grün. Passen Sie die Lautstärke mit der Lautstärkeregelungstaste an. Drücken Sie die SQL-Taste erneut lange, um den Kanalüberwachungsmodus zu verlassen.

## Einstellung des Squelch-Pegels

Die automatische Rauschunterdrückung hat 9 Stufen, plus die Option zum Deaktivieren:

AUS - Rauschsperrung deaktiviert

1 - maximale Empfindlichkeit (minimale Rauschsperrung)

5 - mittlere Empfindlichkeit (mittlere Rauschsperrung)

9 - minimale Empfindlichkeit (maximale Rauschsperrung)

Drücken Sie kurz die SQL-Taste. Das SQL-Symbol erscheint zusammen mit dem aktuellen Level auf dem Bildschirm. Drücken Sie die AUF- und AB-Tasten am Mikrofon, um den Pegel zu erhöhen oder zu verringern. Drücken Sie die SQL-Taste erneut, um die Einstellung zu speichern.

## Aktive Kanäle scannen

Das Radio verfügt über eine automatische Scan-Funktion, die kontinuierlich alle Kanäle scannt, die Sie in der Scan-Liste gespeichert haben.

Drücken Sie die Taste . Das Funkgerät beginnt mit dem Scannen von Kanälen. Das Symbol blinkt auf dem Bildschirm .



Hinweis: Die während des Suchlaufs auf dem Bildschirm angezeigten Informationen unterscheiden sich je nach Modus, in dem Sie sich befinden (Frequenzmodus oder Kanalmodus).





Das Funkgerät scannt schnell alle Kanäle und stoppt auf dem Kanal, auf dem es ein Signal erkennt. Wenn auf dem jeweiligen Kanal 5 Sekunden lang keine Aktivität stattfindet, wird die Suchfunktion fortgesetzt.

Wenn Sie während des Kanalsuchlaufs senden möchten, drücken Sie die PTT-Taste, der Suchlauf stoppt während der Übertragung auf dem entsprechenden Kanal und wird nach 3 Sekunden nach dem Loslassen der PTT-Taste fortgesetzt. Taste erneut kurz drücken  um den Scanmodus zu verlassen.



## Hinzufügen/Entfernen von Kanälen aus der Scan-Liste

Wählen Sie den Kanal aus, den Sie der Liste der zu scannenden Kanäle hinzufügen möchten. Halten Sie die Taste gedrückt  um den entsprechenden Kanal zur Liste hinzuzufügen. Auf dem Bildschirm erscheint in der oberen rechten Ecke das Symbol .



Um einen Kanal aus der Scan-Liste zu löschen, drücken Sie kurz die Taste  wenn Sie auf diesem Kanal sind. Das Symbol  wird vom Bildschirm verschwinden.

## Stellen Sie CTCSS/DCS-Codes ein



Drücken Sie die Taste  um auf das CTCSS/DCS-Menü zuzugreifen. Das T-Symbol erscheint auf dem Bildschirm, was bedeutet, dass der TX-CTCSS-Code auf dem aktuellen Kanal eingestellt wird. Drücken Sie die AUF- und AB-Tasten am Mikrofon, um den gewünschten Code auszuwählen.

Drücken Sie erneut die Taste . Das Symbol  erscheint auf dem Bildschirm, was bedeutet, dass der CTCSS-Code auf dem aktuellen Kanal eingestellt wird. Drücken Sie die AUF- und AB-Tasten am Mikrofon, um den gewünschten Code auszuwählen.





CTCSS-Codes: 62.5 - 254.4, insgesamt 51 Gruppen.

Drücken Sie erneut die Taste . Das Symbol  erscheint auf dem Bildschirm, was bedeutet, dass der DCS-Code auf dem aktuellen Kanal eingestellt wird. Drücken Sie die AUF- und AB-Tasten am Mikrofon, um den gewünschten Code auszuwählen.





DCS-Codes: 000N - 777I, insgesamt 1024 Gruppen. N ist positiver Code, I ist umgekehrter Code. Drücken Sie die Taste V/M, um den positiven Code (N) oder den umgekehrten Code (I) auszuwählen.

Drücken Sie nach dem Einstellen der Codes eine beliebige Taste außer den Tasten , AUF und AB und  zu speichern und zu beenden.



## CTCSS-Scan

Drücken Sie die Taste  um auf das CTCSS/DCS-Menü zuzugreifen. Drücken Sie erneut dieselbe Taste, das Symbol  erscheint auf dem Bildschirm. Drücken Sie dann die Taste  um in den CTCSS-Scanmodus zu wechseln. Wenn das Funkgerät ein kompatibles CTCSS-Signal findet, stoppt es auf diesem Kanal für 5 Sekunden und setzt danach den Suchlauf fort. Drücken Sie eine beliebige Taste außer den Tasten , AUF und AB zum Beenden.

## DCS-Scan



Drücken Sie die Taste  um auf das CTCSS/DCS-Menü zuzugreifen. Drücken Sie erneut dieselbe Taste, das Symbol  erscheint auf dem Bildschirm. Drücken Sie dann die Taste  um in den DCS-Scanmodus zu wechseln. Wenn das Funkgerät ein kompatibles DCS-Signal findet, stoppt es auf diesem Kanal für 5 Sekunden und setzt danach den Suchlauf fort. Drücken Sie eine beliebige Taste außer den Tasten , AUF und AB zum Beenden.

## Tastensperre



Taste lange drücken  zum Sperren der Tasten (mit Ausnahme der PTT-Taste). Das Symbol  erscheint auf dem Bildschirm. Drücken Sie dieselbe Taste erneut lange, um die Tastatur zu entsperren.

## Menü



Drücken Sie die Taste  um auf das Menü zuzugreifen. Auf dem Bildschirm erscheint in der oberen linken Ecke das Symbol F.  
Drücken Sie die AUF- und AB-Tasten, um durch das Menü zu navigieren.

Drücken Sie die Taste  um auf das Menü zuzugreifen you want to set.  
Drücken Sie die AUF- und AB-Tasten, um durch die Optionen zu navigieren.  
Drücken Sie die Taste  um zu speichern und zum Hauptmenü zurückzukehren  
oder eine beliebige Taste außer den Tasten zu drücken , AUF und AB, um  
das Menü zu verlassen.



## Leistungsauswahl

Drücken Sie die Taste  um auf das Menü zuzugreifen.  
Drücken Sie die Taste  um auf das Menü zuzugreifen 01 PoW.  
Drücken Sie die Tasten AUF und AB, um eine der Optionen auszuwählen:  
Hi - hohe Energie (Standardeinstellung)  
MI - durchschnittsleistung  
Lo - geringer Strom

## Bandbreitenauswahl

Drücken Sie die Taste  um auf das Menü zuzugreifen.  
Drücken Sie die Tasten AUF und AB um das Menü zu erreichen 02 BAND.  
Drücken Sie die Taste  um auf das Menü zuzugreifen BAND.  
Drücken Sie die Tasten AUF und AB, um eine der Optionen auszuwählen:  
WIDE - große Bandbreite 25K (Standardeinstellung)  
NAR - schmale Bandbreite 12.5K

## BCL (Busy Channel Lockout)

Drücken Sie die Taste  um auf das Menü zuzugreifen.  
Drücken Sie die Tasten AUF und AB um das Menü zu erreichen 03 BCL.  
Drücken Sie die Taste  um auf das Menü zuzugreifen BCL (Busy Channel  
Lockout).  
Drücken Sie die Tasten AUF und AB, um eine der Optionen auszuwählen:  
OFF - BCL-Funktion deaktiviert (Standardeinstellung). Wenn die BCL-  
Funktion deaktiviert ist, können Sie in jedem Empfangszustand senden.  
On - die BCL-Funktion ist aktiv

## Bearbeiten des Kanalnamens

Drücken Sie die Taste **■** um auf das Menü zuzugreifen.

Drücken Sie die Tasten AUF und AB um das Menü zu erreichen 04 NAME.

Drücken Sie die Taste **🔒** um auf das Menü zuzugreifen NAME.

Drücken Sie die Tasten AUF und AB , um das Zeichen für die vom Cursor angezeigte Stelle auszuwählen.

Drücken Sie die Taste **🔒** um den Cursor zum nächsten Zeichen zu bewegen.

Drücken Sie die Taste V/M um den Cursor zum letzten Zeichen zu bewegen.

Drücken Sie die Taste **■** zu verlassen.

## TX OFF

Drücken Sie die Taste **■** um auf das Menü zuzugreifen.

Drücken Sie die Tasten AUF und AB um das Menü zu erreichen 05 TX.

Drücken Sie die Taste **🔒** um auf das Menü zuzugreifen TX (Übertragung auf dem aktuellen Kanal deaktivieren).

Drücken Sie die Tasten AUF und AB, um eine der Optionen auszuwählen:

ON - Übertragung aktiviert, zum Senden PTT drücken (Standardeinstellung).

OFF - Übertragung ist nicht erlaubt. Wenn Sie die Taste PTT drücken, ertönt ein Signalton.

## Umkehrfrequenz

Drücken Sie die Taste **■** um auf das Menü zuzugreifen.

Drücken Sie die Tasten AUF und AB um das Menü zu erreichen 06 REV.

Drücken Sie die Taste **🔒** um auf das Menü zuzugreifen Umkehrfrequenz.

Drücken Sie die Tasten AUF und AB, um eine der Optionen auszuwählen:

ON - Die Funktion ist aktiviert.

OFF - die Funktion ist deaktiviert (Standardeinstellung).

## Einrichtung der Offset-Richtung

Drücken Sie die Taste **■** um auf das Menü zuzugreifen.

Drücken Sie die Tasten AUF und AB um das Menü zu erreichen 07 SHIFT.

Drücken Sie die Taste **🔒** um auf das Menü zuzugreifen Einrichtung der Offset-Richtung.

Der Repeater empfängt ein Signal (UP-LINK) auf einer Frequenz und sendet diese Frequenz (DOWN-LINK). Die Differenz zwischen den beiden Frequenzen wird als Offset-Frequenz bezeichnet. Wenn die UP-LINK-Frequenz höher als die DOWN-LINK-Frequenz ist, ist die Offset-Richtung negativ. Wenn er kleiner ist, ist die Versatzrichtung positiv.

Drücken Sie die Tasten AUF und AB, um eine der Optionen auszuwählen:  
+: zeigt eine positive Offset-Richtung an, was bedeutet, dass die gesendete Frequenz höher als die empfangene Frequenz ist.  
-: Zeigt eine negative Offset-Richtung an, was bedeutet, dass die gesendete Frequenz niedriger als die empfangene Frequenz ist.  
OFF: Die Funktion ist inaktiv (Standardeinstellung).

## Einrichtung der Offset-Frequenz

Drücken Sie die Taste ■ um auf das Menü zuzugreifen.  
Drücken Sie die Tasten AUF und AB um das Menü zu erreichen 08 OFFSET.  
Drücken Sie die Tasten AUF und AB um die Frequenz auszuwählen.  
0-70: Gesamter 70-MHz-Frequenzbereich verfügbar.  
Standard: 5,0 MHz.

Hinweis: Die Offset-Frequenz ändert sich basierend auf der Frequenzschritteinstellung.

## Einrichtung von Frequenzschritten

Drücken Sie die Taste ■ um auf das Menü zuzugreifen.  
Drücken Sie die Tasten AUF und AB um das Menü zu erreichen 09 STEP.  
Drücken Sie die Tasten AUF und AB um den Frequenzschritt auszuwählen.  
Diese Funktion ist nur im Frequenzmodus (VFO) gültig.  
Optionen: 2.5K, 5K, 6.25K, 10K, 12.5K, 20K, 25K, 30K si 50K.

Diese Funktion wird automatisch ausgeblendet, wenn sie im CH- oder NM-Modus angezeigt wird

## Einrichtung des Anzeigemodus

Drücken Sie die Taste **■** um auf das Menü zuzugreifen.

Drücken Sie die Tasten AUF und AB um das Menü zu erreichen 10 DISPLAY.

Drücken Sie die Taste **🔒** um auf das Menü zuzugreifen DISPLAY.

Drücken Sie die Tasten AUF und AB, um eine der Optionen auszuwählen:

FRQ: Kanalmodus + Frequenzmodus (StandardEinstellung)

CH: Kanalmodus

NM: Kanalmodus + Name.

## Tastenton

Drücken Sie die Taste **■** um auf das Menü zuzugreifen.

Drücken Sie die Tasten AUF und AB um das Menü zu erreichen 11 BEEP.

Drücken Sie die Taste **🔒** um auf das Menü zuzugreifen Tastenton.

Drücken Sie die Tasten AUF und AB, um eine der Optionen auszuwählen:

ON: Tastenton aktiv

OFF: Tastenton inaktiv

## TOT (Timeout Timer)

Drücken Sie die Taste **■** um auf das Menü zuzugreifen.

Drücken Sie die Tasten AUF und AB um das Menü zu erreichen 12 TOT.

Drücken Sie die Taste **🔒** um auf das Menü zuzugreifen Timeout Timer. Diese Funktion begrenzt die Sendezeit. Wenn die voreingestellte Zeit überschritten wird, wird die Übertragung unterbrochen und ein Warnton ertönt.

Drücken Sie die Tasten AUF und AB, um eine der Optionen auszuwählen:

1 - 30 Minuten, in 1-Minuten-Schritten.

OFF: inaktive Funktion.

Standard: 3.

## Einrichtung des Scanmodus

Drücken Sie die Taste **■** um auf das Menü zuzugreifen.

Drücken Sie die Tasten AUF und AB um das Menü zu erreichen 13 SCAN.

Drücken Sie die Taste **🔒** um auf das Menü zuzugreifen Einrichtung des Scanmodus.

Drücken Sie die Tasten AUF und AB, um eine der Optionen auszuwählen:  
SE: Der Suchlauf stoppt, wenn das Funkgerät ein Signal erkennt  
TO: Es wird 5 Sekunden lang angehalten, sobald ein passendes Signal erkannt wird, und dann wird der Scan fortgesetzt  
CO: Der Suchlauf stoppt, wenn das Funkgerät ein Signal erkennt, und wenn das Signal verschwindet, wird der Suchlauf fortgesetzt.

## Mic Gain

Drücken Sie die Taste ■ um auf das Menü zuzugreifen.  
Drücken Sie die Tasten AUF und AB um das Menü zu erreichen 14 MIG.  
Drücken Sie die Taste 🔒 um auf das Menü zuzugreifen Mic Gain.  
Drücken Sie die Tasten AUF und AB, um eine der Optionen auszuwählen:  
1 - 3, insgesamt 3 Ebenen.  
Standard: Stufe 3.

## NRC (Noise Reduction Circuit)

Drücken Sie die Taste ■ um auf das Menü zuzugreifen.  
Drücken Sie die Tasten AUF und AB um das Menü zu erreichen 15 NRC.  
Drücken Sie die Taste 🔒 um auf das Menü zuzugreifen NRC.  
Drücken Sie die Tasten AUF und AB, um eine der Optionen auszuwählen:  
NRC ON: Die Funktion ist aktiv  
NRC OFF: Die Funktion ist inaktiv

## Zurücksetzen

Bei ausgeschaltetem Radio gleichzeitig drücken PTT + ■ beim Einschalten des Radios.  
RST + Softwareversion (2 Ziffern) erscheint auf dem Bildschirm. Alle Einstellungen werden auf die Werkseinstellungen zurückgesetzt.

# Technische Spezifikationen

Frequenzbereich	UHF: 400-470MHz
Anzahl der Kanäle	199
Kanalabstand	25KHz(Wide Band); 12.5KHz(Narrow Band)
Schrittfrequenz	2.5K,5K,6.25K,10K,12.5K,20K,25K,30K, 50K
Netzspannung	13.8V DC
Frequenzstabilität	±2.5ppm
Betriebstemperatur	-26°C ~ +80°C
Maße	108 x 120 x 27 mm
<b>Sender</b>	
HF-Leistung	Hi: 15W Med: 5W Lo: 0.5W
Verbrauch	max. 3.2A@400-470MHz
HF-Frequenzabweichung	±500Hz
Audioverzerrung	≤5%
Falsche Übertragung	≤ -36dBm
SNR (dB) bei 1 kHz	≥ 38dB
Nachbarkanalleistung	≤-60dBc
<b>Empfänger</b>	
Empfindlichkeit 12dB SINAD	-121Bm
Audioverzerrung bei 1 kHz, Abweichung 1,5 kHz	≤5%
Audibleistung bei 1 kHz 8 Ω	3.5-4.5V
Standby-Strom	≤250mA
Übertragungsstrom	≤480mA



## Advertencias

- » Para evitar fallas en el dispositivo y lesiones personales, lea atentamente este manual.
- » No utilice la radio sin antena o con una antena defectuosa. Tocar una antena defectuosa podría causar una pequeña quemadura en la piel.
- » Utilice la radio de forma segura. Para evitar la exposición a las ondas de radiofrecuencia, no acerque la radio a menos de 3 cm del cuerpo durante la transmisión.
- » Está prohibido el uso de accesorios distintos a los recomendados por el fabricante, ya que podrían violar las normas para el uso seguro de dispositivos RF.
- » PNI Escort HP 446 cumple con las normas y leyes europeas.
- » No utilice la radio en lugares donde se almacenen combustibles, productos químicos y otros materiales explosivos.
- » No utilice la radio cerca de equipos médicos o electrónicos sensibles a las señales de RF.
- » No utilice la radio mientras conduce.
- » No utilice la radio durante mucho tiempo con el volumen al máximo.
- » No deje la radio y sus accesorios al alcance de niños o mascotas.
- » No transmita durante mucho tiempo, ya que podría sobrecalentar la radio.

**PNI Escort HP 446 se puede vender y utilizar en los siguientes países:  
VHF/UHF - HAM**

**AT, BE, BG, CH, CY, CZ, DK, EE, ES, FI, FR, DE, GB, GR, HU, HR, IE,  
IS, IT, LI, LT, LU, LV, MT, NL, NO, PL, PT, RO, SK, SI, SE.**

Restricciones: Se utiliza con licencia de radioaficionado.

## Teclas y funciones

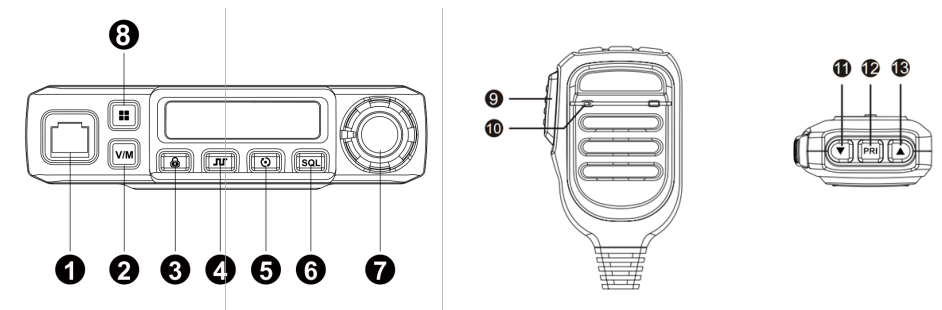

No.	Descripción	Prensa corta	Prensa larga
1	Conector RJ11 para micrófono		
2	V/M	Editar la frecuencia	
3	LOCK	Mostrar el voltaje	Bloqueo/desbloqueo del teclado
4	CTCSS/DCS	Seleccionar códigos TX-CTCSS/CTCSS/DCS	Eliminar el código TX-CTCSS/CTCSS/DCS del canal actual
5	Scan	Entrar/Salir del modo de escaneo	Agregar a/Eliminar de la lista de escaneo
6	SQ	Configuración SQL	Habilitar/deshabilitar la función de supervisión
7	Potenciómetro de volumen		
8	MENU	Entra en el menú	Habilitar/deshabilitar la función de Dual Watch
9	PTT		
10	MIC		
11	UP	Canal +	Canal continuo hacia arriba

12	PRI	Indicador de canal prioritario	Establecer canal prioritario
13	DW	Canal -	Canal continuo hacia abajo

## Iconos en la pantalla

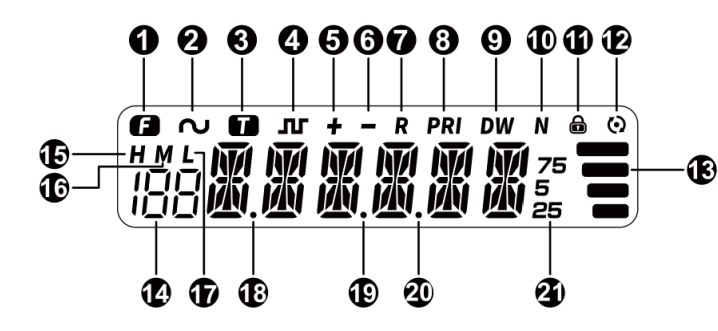

1	F	Indicador de menú	12	🔄	Escaneo de canales
					Parpadea al escanear
2	~	Indicador CTCSS	13	RSSI	Indicador de potencia de transmisión
		Parpadea cuando se establece el código CTCSS			
3	T	Indicador TX-CTCSS	14	188	Numero de canal
		Parpadea cuando se establece el código TX-CTCSS			
4	J	indicador DCS	15	H	Alta potencia de transmisión
		Parpadea cuando se establece el código DCS			
5	+	Desviación positiva de frecuencia TX	16	M	Potencia de transmisión media

6	-	Desviación negativa de frecuencia TX	17	L	Baja potencia de transmisión
7	R	Función de frecuencia inversa activa	18	Punto decimal	Aparece cuando el canal está vacío
8	PRI	Indicador de canal prioritario	19	Punto decimal	punto decimal de la frecuencia
9	DW	Función de vigilancia dual activa	20	Punto decimal	Aparece al escanear CTCSS/DCS
10	N	Ancho de banda estrecho	21	25/5/75	El fin de la frecuencia
11		Teclado bloqueado			

## Encender/apagar la radio y control de volumen

Para encender la radio, gire la perilla de control de volumen en el sentido de las agujas del reloj. Inmediatamente escuchará un sonido de confirmación. Durante un segundo, todos los iconos se mostrarán en la pantalla. Solo los iconos de las funciones activas permanecerán en la pantalla.

Cuando la radio esté encendida, gire la perilla de control de volumen hacia la izquierda o hacia la derecha hasta que alcance el nivel de volumen deseado.

Para detener la radio, gire la perilla de control de volumen en sentido antihorario. La pantalla se apagará.

## Mostrar el voltaje de entrada

Cuando la radio esté encendida, presione la tecla . Por 5 segundos, se mostrará el voltaje de alimentación de la radio.

Nota: El rango de voltaje que se muestra es de 9 V a 17 V, los datos de la pantalla son datos aproximados, si necesita datos precisos, use el voltímetro para probar.

## Programación del canal prioritario (PRI)

Pulse las teclas ARRIBA y ABAJO para llegar al canal deseado. Mantenga presionada la tecla PRI en el micrófono para guardar el canal actual. El icono PRI aparecerá en la pantalla.

## Recuperación del canal prioritario

Presione brevemente la tecla PRI en el micrófono para recuperar el canal prioritario. Pulse PRI de nuevo para volver al canal anterior.

## Dual Watch

A través de la función Dual Watch, la radio monitorea simultáneamente el canal actual y el canal prioritario.



Mantenga presionada la tecla  to activar la función Dual Watch. El icono DW aparecerá en la pantalla y los dos canales monitoreados se mostrarán alternativamente (el canal actual y el canal prioritario)

Mantenga pulsada la tecla de nuevo  para deshabilitar la función Dual Watch.

## Editar y guardar frecuencia/canal

### Modo de frecuencia

1. Presione la tecla V/M para ingresar al modo de edición de frecuencia. Solo la frecuencia y las funciones activas se mostrarán en la pantalla. Pulse las teclas ARRIBA y ABAJO del micrófono para aumentar o disminuir la frecuencia. Mantenga presionada la tecla ARRIBA o ABAJO para cambiar rápidamente la frecuencia.

2. Presione la tecla V/M para ingresar al modo de edición de frecuencia. Pulse brevemente la tecla  . El tercer dígito de la frecuencia parpadeará. Mantenga presionada la tecla ARRIBA o ABAJO para cambiar la frecuencia en 1 MHz. Presiona la tecla de nuevo  . El segundo dígito de la frecuencia parpadeará. Mantenga presionada la tecla ARRIBA o ABAJO para cambiar la frecuencia en 10 MHz. Pulse cualquier tecla para salir sin guardar.

3. Una vez que haya terminado de editar la frecuencia, presione la tecla **■**. El número del canal parpadeará. Luego presione las teclas **ARRIBA** y **ABAJO** del micrófono para seleccionar el canal deseado y presione la tecla **V/M** para memorizar la frecuencia seleccionada en ese canal.

Nota: Antes de memorizar el canal, observe el punto decimal [18] en la pantalla. Si aparece el punto decimal, el número de canal está vacío. Si desaparece el punto decimal, el canal se ha almacenado correctamente.

Paso de frecuencia: 2.5K, 5K, 6.25K, 10K, 12.5K, 20K, 25K, 30K si 50K.

### **Modo de canal**

Si está en el modo de edición de frecuencia, presione la tecla **V/M** para volver al modo de canal. La pantalla mostrará el número de canal, la frecuencia y las funciones activas. Presione las teclas **ARRIBA** y **ABAJO** en el micrófono para aumentar o disminuir el número de canal.

## **Recepción y Transmisión**

Cuando la radio recibe una señal en el canal actual, la pantalla se iluminará en verde y se mostrará el indicador de intensidad de la señal recibida.

Notas:

1. Si configuró el nivel de silenciamiento demasiado alto, solo escuchará señales muy fuertes.
2. Si durante la recepción, el indicador de señal y la luz verde de la pantalla parpadean pero no escucha nada, significa que la señal recibida tiene un código CTCSS/DCS diferente.

Para transmitir, presione la tecla **PTT** en el micrófono. La pantalla se iluminará en rojo y se mostrará el indicador de señal emitida. Hable a una distancia de 2,5-5 cm del micrófono con un tono de voz normal. Suelte la tecla **PTT** para recibir.

## Función de monitor (sqelch deshabilitado)

Use la función Monitor para deshabilitar el silenciamiento y escuchar si hay actividad en el canal. Para activar la función Monitor, mantenga presionada la tecla SQL. La pantalla se volverá verde. Ajuste el volumen desde el botón de control de volumen. Mantenga presionada la tecla SQL nuevamente para salir del modo de monitoreo de canales.

## Ajuste del nivel de sqelch



El sqelch automático tiene 9 niveles, más la opción de desactivarlo: APAGADO - silenciamiento deshabilitado

- 1 - sensibilidad máxima (sqelch mínimo)
- 5 - sensibilidad media (sqelch medio)
- 9 - sensibilidad mínima (sqelch máximo)

Pulse brevemente la tecla SQL. El icono de SQL aparece en la pantalla acompañado del nivel actual. Presione las teclas ARRIBA y ABAJO del micrófono para aumentar o disminuir el nivel. Presione la tecla SQL nuevamente para guardar la configuración.

## Escanear canales activos

La radio tiene una función de exploración automática que explora continuamente todos los canales que ha guardado en la lista de exploración.

Presiona la tecla . La radio comenzará a buscar canales. El icono parpadeará en la pantalla .





Nota: La información que se muestra en la pantalla durante el escaneo difiere según el modo en el que se encuentre (modo de frecuencia o modo de canal).

La radio escaneará rápidamente todos los canales y se detendrá en el canal donde detecta una señal. Si no hay actividad en el canal respectivo durante 5 segundos, se reanuda la función de exploración.

Si desea transmitir mientras explora los canales, presione la tecla PTT, la exploración se detendrá en el canal respectivo durante la transmisión y se



reanudará después de 3 segundos después de soltar la tecla PTT.  
Vuelva a pulsar brevemente la tecla  para salir del modo de escaneo.

## Agregar/eliminar canales de la lista de exploración



Seleccione el canal que desea agregar a la lista de canales para escanear. Mantenga presionada la tecla  para agregar el canal respectivo a la lista. En la pantalla, en la esquina superior derecha, aparecerá el icono . Para eliminar un canal de la lista de escaneo, presione la tecla brevemente  cuando estás en ese canal. El icono  desaparecerá de la pantalla.

## Establecer códigos CTCSS/DCS



Presiona la tecla  para acceder al menú CTCSS/DCS. El ícono T aparece en la pantalla, lo que significa que el código TX CTCSS se establecerá en el canal actual. Pulse las teclas ARRIBA y ABAJO del micrófono para seleccionar el código deseado.

Presiona la tecla de nuevo . El icono  aparecerá en la pantalla, lo que significa que el código CTCSS se establecerá en el canal actual. Pulse las teclas ARRIBA y ABAJO del micrófono para seleccionar el código deseado.

Códigos CTCSS: 62.5 - 254.4, en total 51 grupos.



Presiona la tecla de nuevo . El icono  aparecerá en la pantalla, lo que significa que el código DCS se establecerá en el canal actual. Pulse las teclas ARRIBA y ABAJO del micrófono para seleccionar el código deseado.

Códigos DCS: 000N - 777I, en total 1024 grupos. N es código positivo, I es código inverso. Presione la tecla V/M para elegir código positivo (N) o código inverso (I).



Después de configurar los códigos, presione cualquier tecla excepto las teclas , ARRIBA y ABAJO y  para guardar y salir.





## Escaneo CTCSS

Presiona la tecla  para acceder al menú CTCSS/DCS. Vuelva a pulsar la misma tecla, el icono  aparecerá en la pantalla. Luego, presione la tecla para ingresar al modo de escaneo CTCSS. Cuando la radio encuentre una señal CTCSS compatible, se detendrá en ese canal durante 5 segundos, luego de lo cual reanudará la búsqueda. Presione cualquier tecla excepto las teclas , ARRIBA y ABAJO para salir.

## Escaneo DCS

Presiona la tecla  para acceder al menú CTCSS/DCS. Vuelva a pulsar la misma tecla, el icono  aparecerá en la pantalla. Luego, presione la tecla para ingresar al modo de escaneo DCS. Cuando la radio encuentre una señal DCS compatible, se detendrá en ese canal durante 5 segundos, luego de lo cual reanudará la búsqueda. Presione cualquier tecla excepto las teclas , ARRIBA y ABAJO para salir.



## Bloqueo de teclado

Pulsa prolongadamente la tecla  para bloquear las teclas (excepto la tecla PTT). Aparece el icono  en la pantalla. Mantenga presionada la misma tecla nuevamente para desbloquear el teclado.

## Menú

Presiona la tecla  para acceder al menú. En la pantalla, en la esquina superior izquierda, aparece el icono F.

Pulse las teclas ARRIBA y ABAJO para navegar por el menú.

Presiona la tecla  para acceder al menú que desea configurar. Pulse las teclas ARRIBA y ABAJO para navegar por las opciones. Presiona la tecla  para guardar y volver al menú principal o presione cualquier tecla excepto las teclas , ARRIBA y ABAJO para salir del menú.

## Selección de potencia

Presiona la tecla **■** para acceder al menú.

Presiona la tecla **🔒** para acceder al menú 01 PoW.

Presiona la teclas ARRIBA y ABAJO para seleccionar una de las opciones:

Hi - alta potencia (Configuración predeterminada)

MI - media potencia

Lo - bajo potencia

## Selección de ancho de banda

Presiona la tecla **■** para acceder al menú.

Presiona la teclas ARRIBA y ABAJO para llegar al menú 02 BAND.

Presiona la tecla **🔒** para acceder al menú BAND.

Presiona la teclas ARRIBA y ABAJO para seleccionar una de las opciones:

WIDE - ancho de banda amplio 25K (Configuración predeterminada)

NAR - ancho de banda estrecho 12.5K

## BCL (Busy Channel Lockout)

Presiona la tecla **■** para acceder al menú.

Presiona la teclas ARRIBA y ABAJO para llegar al menú 03 BCL.

Presiona la tecla **🔒** para acceder al menú BCL (Busy Channel Lockout).

Presiona la teclas ARRIBA y ABAJO para seleccionar una de las opciones:

OFF - Función BCL deshabilitada (Configuración predeterminada). Si la función BCL está deshabilitada, puede transmitir en cualquier estado de recepción.

ON - la función BCL está activa

## Editando el nombre del canal

Presiona la tecla **■** para acceder al menú.

Presiona la teclas ARRIBA y ABAJO para llegar al menú 04 NAME.

Presiona la tecla **🔒** para acceder al menú NAME.

Presiona la teclas ARRIBA y ABAJO para seleccionar el carácter para la ubicación indicada por el cursor.

Presiona la tecla **🔒** para mover el cursor al siguiente carácter.

Presiona la tecla V/M para mover el cursor al último carácter.

Presiona la tecla ■ para salir.

## TX OFF

Presiona la tecla ■ para acceder al menú.

Presiona la teclas ARRIBA y ABAJO para llegar al menú 05 TX.

Presiona la tecla 🔒 para acceder al menú TX (deshabilitar la transmisión en el canal actual).

Presiona la teclas ARRIBA y ABAJO para seleccionar una de las opciones:

ON: transmisión habilitada, presione PTT para transmitir (Configuración predeterminada).

OFF: no se permite la transmisión. Si presiona la tecla PTT escuchará un pitido.

## Frecuencia inversa

Presiona la tecla ■ para acceder al menú.

Presiona la teclas ARRIBA y ABAJO para llegar al menú 06 REV.

Presiona la tecla 🔒 para acceder al menú Frecuencia inversa.

Presiona la teclas ARRIBA y ABAJO para seleccionar una de las opciones:

ON - la función está habilitada.

OFF - la función está deshabilitada (Configuración predeterminada).

## Configuración de la dirección de Offset

Presiona la tecla ■ para acceder al menú.

Presiona la teclas ARRIBA y ABAJO para llegar al menú 07 SHIFT.

Presiona la tecla 🔒 para acceder al menú SHIFT.

El repetidor recibe una señal (UP-LINK) en una frecuencia y transmite esa frecuencia (DOWN-LINK). La diferencia entre las dos frecuencias se denomina frecuencia de compensación. Si la frecuencia del ENLACE ASCENDENTE es más alta que la frecuencia del ENLACE ABAJO, la dirección de compensación es negativa. Si es menor, la dirección de compensación es positiva.

Presiona las teclas ARRIBA y ABAJO para seleccionar una de las opciones:

+: indica una dirección de compensación positiva, lo que significa que la

frecuencia transmitida es más alta que la frecuencia recibida.

-: indica una dirección de compensación negativa, lo que significa que la frecuencia transmitida es más baja que la frecuencia recibida.

OFF: la función está inactiva (Configuración predeterminada).

## Configuración de frecuencia Offset

Presiona la tecla **■** para acceder al menú.

Presiona la teclas ARRIBA y ABAJO para llegar al menú 08 OFFSET.

Presiona la teclas ARRIBA y ABAJO para seleccionar la frecuencia.

0-70: rango de frecuencia total de 70 MHz disponible.

Predeterminado: 5.0MHz.

Nota: La frecuencia de compensación cambia según la configuración del paso de frecuencia.

## Configuración de pasos de frecuencia

Presiona la tecla **■** para acceder al menú.

Presiona la teclas ARRIBA y ABAJO para llegar al menú 09 STEP.

Presiona la teclas ARRIBA y ABAJO para seleccionar el paso de frecuencia.

Esta función solo es válida en modo frecuencia (VFO).

Opciones: 2.5K, 5K, 6.25K, 10K, 12.5K, 20K, 25K, 30K si 50K.

Esta función se oculta automáticamente cuando se muestra en modo CH o modo NM.

## Configuración del modo de visualización

Presiona la tecla **■** para acceder al menú.

Presiona la teclas ARRIBA y ABAJO para llegar al menú 10 DISPLAY.

Presiona la tecla **🔒** para acceder al menú DISPLAY.

Presiona la teclas ARRIBA y ABAJO para seleccionar una de las opciones:

FRQ: modo canal + modo frecuencia (Configuración predeterminada)

CH: modo de canal

NM: modo de canal + nombre.

## Tono de teclas

Presiona la tecla **■** para acceder al menú.

Presiona la teclas ARRIBA y ABAJO para llegar al menú 11 BEEP.

Presiona la tecla **🔒** para acceder al menú BEEP.

Presiona la teclas ARRIBA y ABAJO para seleccionar una de las opciones:

ON: pitido de tecla activo

OFF: tono de tecla inactivo

## TOT (Timeout Timer)

Presiona la tecla **■** para acceder al menú.

Presiona la teclas ARRIBA y ABAJO para llegar al menú 12 TOT.

Presiona la tecla **🔒** para acceder al menú Timeout Timer. Esta función limita el tiempo de transmisión. Cuando excede el tiempo preestablecido, la transmisión se interrumpe y se escucha un sonido de advertencia.

Presiona las teclas ARRIBA y ABAJO para seleccionar una de las opciones:

1 - 30 minutos, en incrementos de 1 minuto.

OFF: función inactiva.

Predeterminado: 3.

## Configuración del modo de escaneo

Presiona la tecla **■** para acceder al menú.

Presiona la teclas ARRIBA y ABAJO para llegar al menú 13 SCAN.

Presiona la tecla **🔒** para acceder al menú SCAN.

Presiona la teclas ARRIBA y ABAJO para seleccionar una de las opciones:

SE: el escaneo se detiene cuando la radio detecta una señal

TO: hace una pausa de 5 segundos una vez que detecta una señal coincidente, luego reanuda el escaneo



CO: el escaneo se detiene cuando la radio detecta una señal, y cuando la señal desaparece, se reanuda el escaneo.

## Mic Gain

Presiona la tecla **■** para acceder al menú.

Presiona la teclas ARRIBA y ABAJO para llegar al menú 14 MIG.  
 Presiona la tecla  para acceder al menú Mic Gain.  
 Presiona la teclas ARRIBA y ABAJO para seleccionar una de las opciones:  
 1 - 3, total 3 levels.  
 Default: level 3.

## NRC (Noise Reduction Circuit)

Presiona la tecla  para acceder al menú.  
 Presiona la teclas ARRIBA y ABAJO para llegar al menú 15 NRC.  
 Presiona la tecla  para acceder al menú NRC.  
 Presiona la teclas ARRIBA y ABAJO para seleccionar una de las opciones:  
 NRC ON: la funcion esta activa  
 NRC OFF: la función está inactiva.

## Reset

Cuando la radio esté apagada, presione simultáneamente PTT +  mientras enciende la radio.  
 RST + versión de software (2 dígitos) aparecerá en la pantalla. Todos los ajustes volverán a los valores predeterminados de fábrica.

## Especificaciones técnicas

Rango de frecuencia	UHF: 400-470MHz
Número de canales	199
Espaciado de canales	25KHz(Wide Band); 12.5KHz(Narrow Band)
Frecuencia de paso	2.5K,5K,6.25K,10K,12.5K,20K,25K,30K, 50K
Tensión de alimentación	13.8V DC
Estabilidad de frecuencia	±2.5ppm
Temperatura de funcionamiento	-26°C ~ +80°C
Dimensiones	108 x 120 x 27 mm
<b>Transmisor</b>	

Potencia de RF	Alto: 15w Medio: 5w Bajo: 0.5w
Consumo	max. 3.2A@400-470MHz
Desviación de frecuencia de radiofrecuencia	±500Hz
Distorsión de audio	≤5%
Transmisión espuria	≤ -36dBm
S/N (db) a 1 KHz	≥ 38dB
Potencia del canal adyacente	≤-60dBc
<b>Receptor</b>	
Sensibilidad 12db SINAD	-121Bm
Distorsión de audio a 1 khz, desviación de 1,5 khz	≤5%
Potencia de audio @ 1khz 8Ω	3.5-4.5V
Corriente de standby	≤250mA
Corriente de transmisión	≤480mA

## Avertissements

- » Pour éviter une défaillance de l'appareil et des blessures, veuillez lire attentivement ce manuel.
- » N'utilisez pas la radio sans antenne ou avec une antenne défectueuse. Toucher une antenne défectueuse peut provoquer une légère brûlure de la peau.
- » Utilisez la radio en toute sécurité. Pour éviter toute exposition aux ondes RF, n'approchez pas la radio à moins de 3 cm du corps pendant la transmission.
- » L'utilisation d'accessoires autres que ceux recommandés par le fabricant est interdite, car ils pourraient enfreindre les réglementations relatives à l'utilisation en toute sécurité des appareils RF.
- » PNI Escort HP 446 est conforme aux normes et lois européennes.
- » N'utilisez pas la radio dans des endroits où des carburants, des produits chimiques et d'autres matériaux explosifs sont stockés.
- » N'utilisez pas la radio à proximité d'équipements médicaux ou électroniques sensibles aux signaux RF.
- » N'utilisez pas la radio en conduisant.
- » N'utilisez pas la radio pendant une longue période avec le volume au maximum.
- » Ne laissez pas la radio et ses accessoires à la portée des enfants ou des animaux domestiques.
- » N'émettez pas pendant une longue période, car cela pourrait entraîner une surchauffe de la radio.

**PNI Escort HP 446 peut être vendu et utilisé dans les pays suivants:**

**VHF/UHF - HAM**

**AT, BE, BG, CH, CY, CZ, DK, EE, ES, FI, FR, DE, GB, GR, HU, HR, IE, IS, IT, LI, LT, LU, LV, MT, NL, NO, PL, PT, RO, SK, SI, SE.**

Restrictions : Il est utilisé avec une licence de radioamateur.



# Touches et fonctions

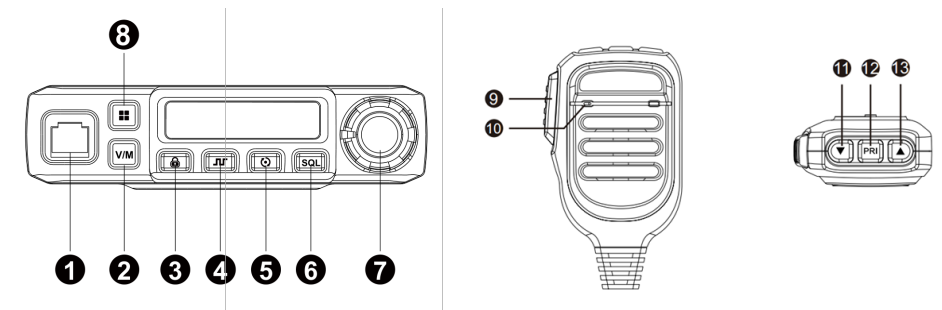

No.	Description	Appui court	Appui long
1	Connecteur RJ11 pour microphone		
2	V/M	Modifier la fréquence	
3	LOCK	Afficher la tension	Verrouillage/ déverrouillage du clavier
4	CTCSS/DCS	Sélectionnez les codes TX-CTCSS/ CTCSS/DCS	Supprimer le code TX-CTCSS/CTCSS/ DCS du canal actuel
5	Scan	Entrer/Quitter le mode de numérisation	Ajouter à/Supprimer de la liste d'analyse
6	SQ	Paramètre SQL	Activer/désactiver la fonction de surveillance
7	Volume potentiometer		
8	MENU	Entrez dans le menu	Activer/désactiver la fonction Dual Watch
9	PTT		
10	MIC		
11	UP	Chaîne +	Canal continu vers le haut

12	PRI	Canal prioritaire	Définir le canal prioritaire
13	DW	Chaîne -	Canal continu vers le bas

## Icônes à l'écran

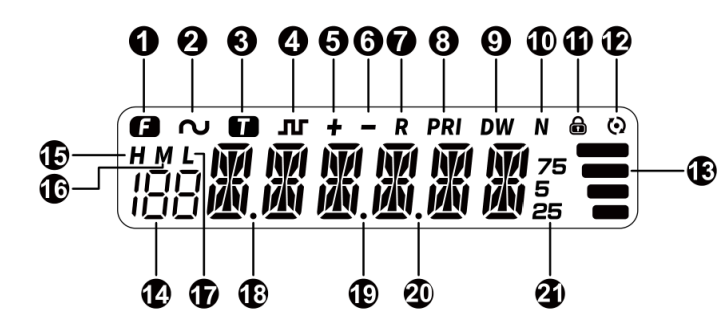

1	F	Indicateur de menu	12		Balayage des canaux
					Clignote lors du balayage
2		Indicateur CTCSS	13	RSSI	Indicateur de puissance de transmission
		Clignote lorsque le code CTCSS est défini			
3	T	Indicateur TX-CTCSS	14	188	Numéro de canal
		Clignote lorsque le code TX-CTCSS est défini			
4		Indicateur DCS	15	H	Puissance d'émission élevée
		Clignote lorsque le code DCS est défini			

5	+	Déviatiion positive de la fréquence TX	16	M	Puissance d'émission moyenne
6	-	Déviatiion négative de la fréquence TX	17	L	Faible puissance d'émission
7	R	Fonction de fréquence inversée active	18	Decimal point	Apparaît lorsque le canal est vide
8	PRI	Indicateur de canal prioritaire	19	Decimal point	Point décimal de la fréquence
9	DW	Fonction double veille active	20	Decimal point	Apparaît lors du balayage CTCSS/DCS
10	N	Bande passante étroite	21	25/5/75	Fin de la fréquence
11		Clavier verrouillé			

## Allumer/éteindre la radio et contrôle du volume

Pour allumer la radio, tournez le bouton de réglage du volume dans le sens des aiguilles d'une montre. Vous entendrez immédiatement un son de confirmation. Pendant une seconde, toutes les icônes seront affichées à l'écran. Seules les icônes des fonctions actives resteront à l'écran.

Lorsque la radio est allumée, tournez le bouton de réglage du volume vers la gauche ou vers la droite jusqu'à ce que vous atteigniez le niveau de volume souhaité.

Pour arrêter la radio, tournez le bouton de réglage du volume dans le sens antihoraire. L'écran s'éteindra.

## Afficher la tension d'entrée

Lorsque la radio est allumée, appuyez sur la touche . Pendant 5 secondes, la

tension d'alimentation de la radio sera affichée.

Remarque: la plage de tension affichée est de 9 V à 17 V, les données d'affichage sont des données approximatives, si vous avez besoin de données précises, veuillez utiliser le voltmètre pour tester.

## Programmation du canal prioritaire (PRI)

Appuyez sur les touches UP et DOWN pour atteindre le canal souhaité. Appuyez longuement sur la touche PRI du microphone pour enregistrer le canal actuel. L'icône PRI apparaîtra à l'écran.

## Rappel du canal prioritaire

Appuyez brièvement sur la touche PRI du microphone pour rappeler le canal prioritaire. Appuyez à nouveau sur PRI pour revenir au canal précédent.

## Dual Watch

Grâce à la fonction Dual Watch, la radio surveille simultanément le canal actuel et le canal prioritaire.



Appuyez longuement sur la touche  pour activer la fonction Dual Watch. L'icône DW apparaîtra à l'écran et les deux canaux surveillés seront affichés alternativement (le canal actuel et le canal prioritaire)

Appuyez à nouveau longuement sur la touche  pour désactiver la fonction Dual Watch.

## Modifier et enregistrer la fréquence/canal

### Mode fréquence

1. Appuyez sur la touche V/M pour accéder au mode d'édition de fréquence. Seules la fréquence et les fonctions actives seront affichées à l'écran. Appuyez sur les touches UP et DOWN du microphone pour augmenter ou diminuer la fréquence. Maintenez enfoncée la touche UP ou DOWN pour changer rapidement de fréquence.

2. Appuyez sur la touche V/M pour accéder au mode d'édition de fréquence. Appuyez brièvement sur la touche . Le troisième chiffre de la fréquence clignotera. Maintenez la touche UP ou DOWN pour changer la fréquence de 1 MHz. Appuyez à nouveau sur la touche . Le deuxième chiffre de la fréquence clignotera. Maintenez la touche UP ou DOWN pour changer la fréquence de 10 MHz. Appuyez sur n'importe quelle touche pour quitter sans enregistrer.

3. Une fois la modification de la fréquence terminée, appuyez sur la touche . Le numéro de canal clignotera. Appuyez ensuite sur les touches UP et DOWN du microphone pour sélectionner le canal souhaité et appuyez sur la touche V/M pour mémoriser la fréquence sélectionnée sur ce canal.

Remarque: Avant de mémoriser le canal, notez le point décimal [18] sur l'écran. Si le point décimal apparaît, le numéro de canal est vide. Si le point décimal disparaît, la chaîne a été mémorisée avec succès.

Pas de fréquence: 2.5K, 5K, 6.25K, 10K, 12.5K, 20K, 25K, 30K si 50K.

## Mode canal

Si vous êtes en mode édition de fréquence, appuyez sur la touche V/M pour revenir au mode canal. L'écran affichera le numéro de canal, la fréquence et les fonctions actives. Appuyez sur les touches HAUT et BAS du microphone pour augmenter ou diminuer le numéro de canal.

## Réception et transmission

Lorsque la radio reçoit un signal sur le canal actuel, l'écran s'allume en vert et l'indicateur de puissance du signal reçu s'affiche.

Remarques:

1. Si vous avez réglé le niveau de squelch trop haut, vous n'entendrez que des signaux très forts.
2. Si pendant la réception, l'indicateur de signal et le voyant vert de l'écran clignotent mais que vous n'entendez rien, cela signifie que le signal reçu a un code CTCSS/DCS différent.

Pour émettre, appuyez sur la touche PTT du microphone. L'écran s'allume en

rouge et l'indicateur de signal émis s'affiche. Parlez à une distance de 2,5 à 5 cm du microphone avec un ton de voix normal. Relâchez la touche PTT pour recevoir.

## Fonction moniteur (sqlch désactivé)

Utilisez la fonction Monitor pour désactiver le sqlch et entendre s'il y a de l'activité sur le canal. Pour activer la fonction Monitor, appuyez longuement sur la touche SQL. L'écran deviendra vert. Réglez le volume à partir du bouton de contrôle du volume. Appuyez à nouveau longuement sur la touche SQL pour quitter le mode de surveillance des canaux.

## Réglage du niveau de silencieux

Le sqlch automatique a 9 niveaux, plus l'option d'être désactivé:

OFF - silencieux désactivé

1 - sensibilité maximale (sqlch minimal)

5 - sensibilité moyenne (sqlch moyen)

9 - sensibilité minimale (sqlch maximal)

Appuyez brièvement sur la touche SQL. L'icône SQL apparaît à l'écran accompagnée du niveau actuel. Appuyez sur les touches HAUT et BAS du microphone pour augmenter ou diminuer le niveau. Appuyez à nouveau sur la touche SQL pour enregistrer le paramètre.

## Scanner les chaînes actives

The radio has an automatic scan function that continuously scans all the channels you have saved in the scan list.

Appuyez sur la touche . La radio commencera à balayer les canaux. L'icône clignotera à l'écran .

Remarque: Les informations affichées à l'écran pendant le balayage diffèrent selon le mode dans lequel vous vous trouvez (mode fréquence ou mode canal).



La radio balayera rapidement tous les canaux et s'arrêtera sur le canal où elle détecte un signal. S'il n'y a aucune activité sur le canal respectif pendant 5

secondes, la fonction de balayage reprend.

Si vous souhaitez transmettre pendant le balayage des canaux, appuyez sur la touche PTT, le balayage s'arrêtera sur le canal respectif pendant la transmission et reprendra après 3 secondes après avoir relâché la touche PTT.

Appuyez à nouveau brièvement sur la touche  pour quitter le mode balayage.



## Ajouter/supprimer des canaux de la liste de balayage

Sélectionnez la chaîne que vous souhaitez ajouter à la liste des chaînes à balayer. Maintenez la touche enfoncée  pour ajouter la chaîne correspondante à la liste. Sur l'écran, dans le coin supérieur droit, l'icône apparaîtra .



Pour supprimer une chaîne de la liste de balayage, appuyez brièvement sur la touche  lorsque vous êtes sur ce canal. L'icône disparaîtra de l'écran.

## Définir les codes CTCSS/DCS

Appuyez sur la touche  pour accéder au menu CTCSS/DCS. L'icône T apparaît sur l'écran, ce qui signifie que le code TX CTCSS sera défini sur le canal actuel. Appuyez sur les touches HAUT et BAS du microphone pour sélectionner le code souhaité.

Appuyez à nouveau sur la touche . L'icône  apparaîtra à l'écran, ce qui signifie que le code CTCSS sera réglé sur le canal actuel. Appuyez sur les touches HAUT et BAS du microphone pour sélectionner le code souhaité.

Codes CTCSS: 62,5 - 254,4, au total 51 groupes.





Appuyez à nouveau sur la touche . L'icône  apparaîtra à l'écran, ce qui signifie que le code DCS sera réglé sur le canal actuel. Appuyez sur les touches HAUT et BAS du microphone pour sélectionner le code souhaité.

Codes DCS: 000N - 777I, au total 1024 groupes. N est un code positif, I est un code inverse. Appuyez sur la touche V/M pour choisir le code positif (N) ou le code inverse (I).





Après avoir défini les codes, appuyez sur n'importe quelle touche sauf les

touches , HAUT et BAS et  pour enregistrer et quitter.



## Balayage CTCSS

Appuyez sur la touche  pour accéder au menu CTCSS/DCS. Appuyez à nouveau sur la même touche, l'icône  apparaîtra à l'écran. Alors, appuyez sur la touche  pour passer en mode de balayage CTCSS. Lorsque la radio trouve un signal CTCSS compatible, elle s'arrête sur ce canal pendant 5 secondes, après quoi elle reprend le balayage. Appuyez sur n'importe quelle touche à l'exception des touches , HAUT et BAS pour quitter.

## Balayage DCS

Appuyez sur la touche  pour accéder au menu CTCSS/DCS. Appuyez à nouveau sur la même touche, l'icône  apparaîtra à l'écran. Alors, appuyez sur la touche  pour passer en mode de balayage DCS. Lorsque la radio trouve un signal DCS compatible, elle s'arrête sur ce canal pendant 5 secondes, après quoi elle reprend le balayage. Appuyez sur n'importe quelle touche à l'exception des touches , HAUT et BAS pour quitter.

## Verrouillage du clavier



Appuyez longuement sur la touche  pour verrouiller les touches (sauf la touche PTT). L'icône  apparaît sur l'écran. Appuyez à nouveau longuement sur la même touche pour déverrouiller le clavier.

## Menu

Appuyez sur la touche  pour accéder au menu. Sur l'écran, dans le coin supérieur gauche, l'icône F apparaît.

Appuyez sur les touches HAUT et BAS pour naviguer dans le menu.

Appuyez sur la touche  pour accéder au menu que vous souhaitez définir.

Appuyez sur les touches HAUT et BAS pour parcourir les options. Appuyez sur la touche  pour enregistrer et revenir au menu principal ou appuyer sur n'importe quelle touche à l'exception des touches , HAUT et BAS pour quitter le menu.



## Sélection de puissance

Appuyez sur la touche **■** pour accéder au menu.

Appuyez sur la touche **🔒** pour accéder au menu 01 PoW.

Appuyez sur la touches HAUT et BAS pour sélectionner l'une des options:

HI - haute puissance (Paramètres par défaut)

MI - puissance moyenne

Lo - faible puissance

## Sélection de la bande passante

Appuyez sur la touche **■** pour accéder au menu.

Appuyez sur la touches HAUT et BAS pour accéder au menu 02 BAND.

Appuyez sur la touche **🔒** pour accéder au menu BAND.

Appuyez sur la touches HAUT et BAS pour sélectionner l'une des options:

WIDE - largeur de bande large 25K (Paramètres par défaut)

NAR - largeur de bande étroite 12.5K

## BCL (Busy Channel Lockout)

Appuyez sur la touche **■** pour accéder au menu.

Appuyez sur la touches HAUT et BAS pour accéder au menu 03 BCL.

Appuyez sur la touche **🔒** pour accéder au menu BCL (Busy Channel Lockout).

Appuyez sur la touches HAUT et BAS pour sélectionner l'une des options:

OFF - Fonction BCL désactivée (Paramètres par défaut). Si la fonction BCL est désactivée, vous pouvez émettre dans n'importe quel état de réception.

On - la fonction BCL est active

## Modification du nom de la chaîne

Appuyez sur la touche **■** pour accéder au menu.

Appuyez sur la touches HAUT et BAS pour accéder au menu 04 NAME.

Appuyez sur la touche **🔒** pour accéder au menu NAME.

Appuyez sur la touches HAUT et BAS pour sélectionner le caractère pour l'emplacement indiqué par le curseur.

Appuyez sur la touche **🔒** pour déplacer le curseur au caractère suivant.

Appuyez sur la touche **V/M** pour déplacer le curseur sur le dernier caractère.

Appuyez sur la touche **■** pour quitter.

## TX OFF

Appuyez sur la touche **■** pour accéder au menu.

Appuyez sur les touches HAUT et BAS pour accéder au menu 05 TX.

Appuyez sur la touche **🔒** pour accéder au menu TX (désactiver la transmission sur le canal actuel).

Appuyez sur les touches HAUT et BAS pour sélectionner l'une des options:

ON - émission activée, appuyez sur PTT pour émettre (Paramètres par défaut).

OFF - la transmission n'est pas autorisée. Si vous appuyez sur la touche PTT, vous entendrez un bip.

## Fréquence inverse

Appuyez sur la touche **■** pour accéder au menu.

Appuyez sur les touches HAUT et BAS pour accéder au menu 06 REV.

Appuyez sur la touche **🔒** pour accéder au menu Fréquence inverse.

Appuyez sur les touches HAUT et BAS pour sélectionner l'une des options:

ON - la fonction est activée.

OFF - la fonction est désactivée (Paramètres par défaut).

## Configuration de la direction de Offset

Appuyez sur la touche **■** pour accéder au menu.

Appuyez sur les touches HAUT et BAS pour accéder au menu 07 SHIFT.

Appuyez sur la touche **🔒** pour accéder au menu Configuration de la direction de Offset.

Le répéteur reçoit un signal (UP-LINK) sur une fréquence et transmet cette fréquence (DOWN-LINK). La différence entre les deux fréquences est appelée fréquence de décalage. Si la fréquence UP-LINK est supérieure à la fréquence DOWN-LINK, le sens de décalage est négatif. S'il est plus petit, la direction du décalage est positive.

Appuyez sur la touche HAUT et BAS pour sélectionner l'une des options:

+: indique un sens de décalage positif, ce qui signifie que la fréquence émise est

supérieure à la fréquence reçue.

-: indique le sens de décalage négatif, ce qui signifie que la fréquence émise est inférieure à la fréquence reçue.

OFF: la fonction est inactive (Paramètres par défaut).

## Configuration de la fréquence de décalage

Appuyez sur la touche **■** pour accéder au menu.

Appuyez sur la touches HAUT et BAS pour accéder au menu 08 OFFSET.

Appuyez sur la touches UP et DOWN pour sélectionner la fréquence.

0-70: gamme de fréquences totale de 70 MHz disponible.

Par défaut: 5,0 MHz.

Remarque: La fréquence de décalage change en fonction du réglage du pas de fréquence.

## Configuration du pas de fréquence

Appuyez sur la touche **■** pour accéder au menu.

Appuyez sur la touches HAUT et BAS pour accéder au menu 09 STEP.

Appuyez sur la touches UP et DOWN pour sélectionner le pas de fréquence.

Cette fonction n'est valable qu'en mode fréquence (VFO).

Option: 2.5K, 5K, 6.25K, 10K, 12.5K, 20K, 25K, 30K si 50K.

Cette fonction est automatiquement masquée lors de l'affichage en mode CH ou en mode NM.

## Configuration du mode d'affichage

Appuyez sur la touche **■** pour accéder au menu.

Appuyez sur la touches HAUT et BAS pour accéder au menu 10 DISPLAY.

Appuyez sur la touche **🔒** pour accéder au menu DISPLAY.

Appuyez sur la touches HAUT et BAS pour sélectionner l'une des options:

FRQ: mode canal + mode fréquence (Paramètres par défaut)

CH: mode canal

NM: mode canal + nom.

## Clé de vôûte

Appuyez sur la touche ■ pour accéder au menu.

Appuyez sur les touches HAUT et BAS pour accéder au menu 11 BEEP.

Appuyez sur la touche 🔒 pour accéder au menu BEEP.

Appuyez sur les touches HAUT et BAS pour sélectionner l'une des options:

ON: bip touche actif

OFF: bip des touches inactif

## TOT (Timeout Timer)

Appuyez sur la touche ■ pour accéder au menu.

Appuyez sur les touches HAUT et BAS pour accéder au menu 12 TOT.

Appuyez sur la touche 🔒 pour accéder au menu Timeout Timer. Cette fonction limite le temps de transmission. Lorsqu'il dépasse le temps préréglé, la transmission est interrompue et un son d'avertissement se fait entendre.

Appuyez sur les touches HAUT et BAS pour sélectionner l'une des options:

1 à 30 minutes, par incréments de 1 minute.

OFF: fonction inactive.

Par défaut: 3.

## Configuration du mode de balayage

Appuyez sur la touche ■ pour accéder au menu.

Appuyez sur les touches HAUT et BAS pour accéder au menu 13 SCAN.

Appuyez sur la touche 🔒 pour accéder au menu SCAN.

Appuyez sur les touches HAUT et BAS pour sélectionner l'une des options:

SE: le balayage s'arrête lorsque la radio détecte un signal

TO: il s'arrête pendant 5 secondes une fois qu'il a détecté un signal correspondant, puis il reprend le balayage

CO: le balayage s'arrête lorsque la radio détecte un signal, et lorsque le signal disparaît, le balayage reprend.



## Mic Gain

Appuyez sur la touche ■ pour accéder au menu.

Appuyez sur les touches HAUT et BAS pour accéder au menu 14 MIG.

Appuyez sur la touche  pour accéder au menu Mic Gain.  
Appuyez sur les touches HAUT et BAS pour sélectionner l'une des options:  
1 - 3, total 3 niveaux.  
Par défaut: niveau 3.  
Look up details

## NRC (Noise Reduction Circuit)

Appuyez sur la touche  pour accéder au menu.  
Appuyez sur les touches HAUT et BAS pour accéder au menu 15 NRC.  
Appuyez sur la touche  pour accéder au menu NRC.  
Appuyez sur les touches HAUT et BAS pour sélectionner l'une des options:  
NRC ON: la fonction est active  
NRC OFF: la fonction est inactive.

## Réinitialiser

Lorsque la radio est éteinte, appuyez simultanément sur PTT +  tout en allumant la radio.  
La version du logiciel RST + (2 chiffres) apparaîtra à l'écran. Tous les paramètres reviendront aux valeurs d'usine par défaut.

## Spécifications techniques

Gamme de fréquences	UHF: 400-470MHz
Nombre de canaux	199
Espacement des canaux	25KHz(Wide Band); 12.5KHz(Narrow Band)
Fréquence de pas	2.5K,5K,6.25K,10K,12.5K,20K,25K,30K, 50K
Tension d'alimentation	13.8V DC
Stabilité de fréquence	±2.5ppm
Température de fonctionnement	-26°C ~ +80°C
Dimensions	108 x 120 x 27 mm
<b>Émetteur</b>	

puissance radio	Hi: 15W Med: 5W Lo: 0.5W
Consommation	max. 3.2A@400-470MHz
Déviation de fréquence RF	±500Hz
Distortion audio	≤5%
Transmission parasite	≤ -36dBm
Rapport signal/bruit (dB) à 1 KHz	≥ 38dB
Puissance du canal adjacent	≤-60dBc
<b>Destinataire</b>	
Sensibilité 12dB SINAD	-121Bm
Distortion audio @1KHz, déviation 1.5KHz	≤5%
Puissance audio @ 1KHz 8Ω	3.5-4.5V
Courant de veille	≤250mA
Courant de transmission	≤480mA

## Figyelmeztetések

- » A készülék meghibásodásának és személyi sérülésének elkerülése érdekében kérjük, figyelmesen olvassa el ezt a kézikönyvet.
- » Ne használja a rádiót antenna nélkül vagy hibás antennával. A hibás antenna megérintése kisebb bőrgégést okozhat.
- » Használja biztonságosan a rádiót. Az RF-hullámoknak való kitettség elkerülése érdekében átvitel közben ne vigye a rádiót 3 cm-nél közelebb a testhez.
- » A gyártó által ajánlottaktól eltérő tartozékok használata tilos, mivel azok megsérthetik a rádiófrekvenciás eszközök biztonságos használatára vonatkozó előírásokat.
- » A PNI Escort HP 446 megfelel az európai normáknak és törvényeknek.
- » Ne használja a rádiót olyan helyeken, ahol üzemanyagot, vegyi anyagokat és egyéb robbanásveszélyes anyagokat tárolnak.
- » Ne használja a rádiót rádiófrekvenciás jelekre érzékeny orvosi vagy elektronikus berendezések közelében.
- » Ne használja a rádiót vezetés közben.
- » Ne használja a rádiót hosszú ideig maximális hangerővel.
- » Ne hagyja a rádiót és tartozékait gyermekek vagy háziállatok közelében.
- » Ne adjon hosszú ideig, mert a rádió túlmelegedését okozhatja.

**A PNI Escort HP 446 a következő országokban értékesíthető és használható:**

**VHF/UHF - HAM**

**AT, BE, BG, CH, CY, CZ, DK, EE, ES, FI, FR, DE, GB, GR, HU, HR, IE, IS, IT, LI, LT, LU, LV, MT, NL, NO, PL, PT, RO, SK, SI, SE.**

Korlátozások: Rádióamatőr engedéllyel használható.

# Gombok és funkciók

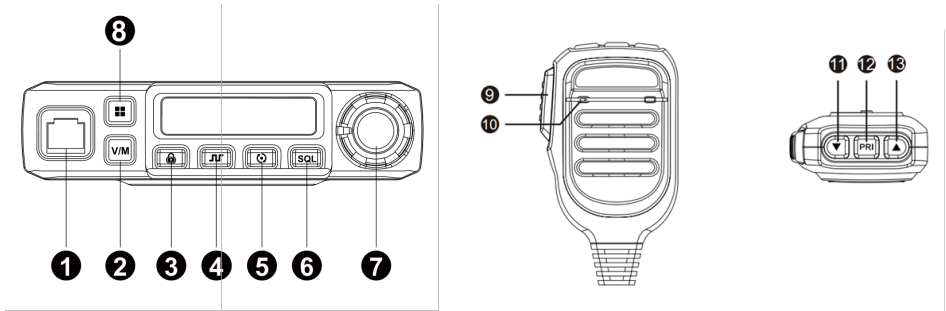

No.	Leírás	Rövid megnyomás	Hosszan nyomja meg
1	RJ11 csatlakozó mikrofonhoz		
2	V/M	Szerkessze a frekvenciát	
3	LOCK	Mutassa ki a feszültséget	Billentyűzár/feloldás
4	CTCSS/DCS	Válassza ki a TX-CTCSS/CTCSS/DCS kódokat	Az aktuális csatorna TX-CTCSS/CTCSS/DCS kódjának törlése
5	Scan	Belépés/kilépés a szkennelési módból	Hozzáadás a szkennelési listához/eltávolítás onnan
6	SQ	SQL beállítás	Monitor funkció engedélyezése/letiltása
7	Volume potentiometer		
8	MENU	Lépjen be a menübe	A Dual Watch funkció engedélyezése/letiltása
9	PTT		
10	MIC		



11	UP	Csatorna +	Csatorna folyamatos felfelé
12	PRI	Elsőbbségi csatorna jelző	Állítsa be a prioritási csatornát
13	DW	Csatorna -	Csatorna folyamatos le

## Ikonok a kijelzőn

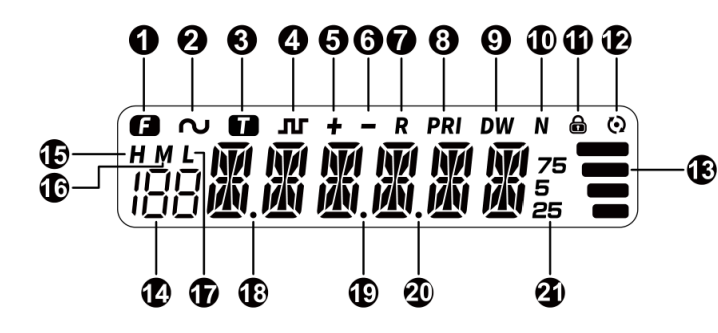

1	F	Menüjelző	12	🔍	Csatornakeresés Beolvasás közben villog
2	~	CTCSS indicator Blinks when the CTCSS code is set	13	RSSI	Erőátviteli teljesítmény jelző
3	T	TX-CTCSS indicator Blinks when the TX-CTCSS code is set	14	188	Csatorna száma
4	J	DCS indicator Blinks when the DCS code is set	15	H	Magas átviteli teljesítmény
5	+	TX frequency positive deviation	16	M	Közepes átviteli teljesítmény

6	-	TX frekvencia negatív eltérése	17	L	Alacsony átviteli teljesítmény
7	R	Fordított frekvencia funkció aktív	18	Decimal point	Akkor jelenik meg, ha a csatorna üres
8	PRI	Elsőbbségi csatorna jelző	19	Decimal point	A frekvencia tizedespontja
9	DW	A Dual Watch funkció aktív	20	Decimal point	CTCSS/DCS beolvasásakor jelenik meg
10	N	Szűk sáv szélesség	21	25/5/75	A frekvencia vége
11		Lezárt billentyűzet			

## Kapcsolja be/ki a rádiót és a hangerőszabályzót

A rádió bekapcsolásához forgassa el a hangerőszabályzó gombot az óramutató járásával megegyező irányba. Azonnal megerősítő hangot fog hallani. Egy másodpercig minden ikon megjelenik a képernyőn. Csak az aktív funkciók ikonjai maradnak a képernyőn.

Ha a rádió be van kapcsolva, forgassa el a hangerőszabályzó gombot balra vagy jobbra, amíg el nem éri a kívánt hangerőt.

A rádió leállításához forgassa el a hangerőszabályzó gombot az óramutató járásával ellentétes irányba. A képernyő kikapcsol.

## Jelenítse meg a bemeneti feszültséget

Ha a rádió be van kapcsolva, nyomja meg a gombot . 5 másodpercig a rádió tápfeszültsége látható.

Megjegyzés: A kijelzett feszültségtartomány 9V és 17V között van, a kijelzett adatok durva adatok, ha pontos adatokra van szüksége, használja a voltmérőt a teszteléshez.

## Az elsőbbségi csatorna programozása (PRI)

Nyomja meg a FEL és LE gombokat a kívánt csatorna eléréséhez. Nyomja meg hosszan a PRI gombot a mikrofonon az aktuális csatorna mentéséhez. A PRI ikon megjelenik a képernyőn.

## Az elsőbbségi csatorna felidézése

Nyomja meg röviden a PRI gombot a mikrofonon az elsőbbségi csatorna előhívásához. Nyomja meg ismét a PRI gombot az előző csatornára való visszatéréshez.

## Dual Watch

A Dual Watch funkción keresztül a rádió egyszerre figyeli az aktuális és az elsőbbségi csatornát.



Nyomja meg hosszan a gombot  a Dual Watch funkció aktiválásához. A DW ikon megjelenik a képernyőn, és felváltva jelenik meg a két megfigyelt csatorna (az aktuális csatorna és az elsőbbségi csatorna)

Nyomja meg ismét hosszan a gombot  a Dual Watch funkció letiltásához.

## Frekvencia/csatorna szerkesztése és mentése

### Frekvencia üzemmód

1. Nyomja meg a V/M gombot a frekvencia szerkesztési módba lépéshez. Csak a frekvencia és az aktív funkciók jelennek meg a képernyőn. Nyomja meg a FEL és LE gombokat a mikrofonon a frekvencia növeléséhez vagy csökkentéséhez. A frekvencia gyors megváltoztatásához tartsa lenyomva az UP vagy DOWN gombot.

2. Nyomja meg a V/M gombot a frekvencia szerkesztési módba lépéshez. Röviden nyomja meg a gombot . A frekvencia harmadik számjegye villogni fog. Tartsa lenyomva az UP vagy DOWN gombot a frekvencia 1 MHz-es módosításához. Nyomja meg újra a gombot . A frekvencia második számjegye villogni fog. Tartsa lenyomva az UP vagy DOWN gombot a frekvencia 10 MHz-

es módosításához. Nyomja meg bármelyik gombot a mentés nélküli kilépéshez.

3. Miután befejezte a frekvencia szerkesztését, nyomja meg a gombot ■. A csatorna száma villogni fog. Ezután nyomja meg a FEL és LE gombokat a mikrofonon a kívánt csatorna kiválasztásához, majd nyomja meg a V/M gombot a kiválasztott frekvencia memorizálásához az adott csatornán.

Megjegyzés: A csatorna memorizálása előtt figyelje meg a tizedesvesszőt [18] a képernyőn. Ha megjelenik a tizedesvessző, akkor a csatorna száma üres. Ha a tizedesvessző eltűnik, akkor a csatorna mentése sikeresen megtörtént.

Frekvencia lépés: 2.5K, 5K, 6.25K, 10K, 12.5K, 20K, 25K, 30K si 50K.

## Csatorna mód

Ha frekvenciaszerkesztő módban van, nyomja meg a V/M gombot a csatorna módba való visszatéréshez. A képernyőn megjelenik a csatorna száma, a frekvencia és az aktív funkciók. Nyomja meg a FEL és LE gombokat a mikrofonon a csatornaszám növeléséhez vagy csökkentéséhez.

## Fogadás és átvitel

Amikor a rádió jelet vesz az aktuális csatornán, a képernyő zölden világít, és megjelenik a vett jelerősség jelzője.

Megjegyzések:

1. Ha a zajzár túl magasra állította, csak nagyon erős jeleket fog hallani.
2. Ha vétel közben a jeljelző és a képernyő zöld fénye villog, de nem hall semmit, az azt jelenti, hogy a vett jel eltérő CTCSS/DCS kóddal rendelkezik.

Az átvitelhez nyomja meg a PTT gombot a mikrofonon. A képernyő pirosan világít, és megjelenik a kibocsátott jel jelzője. A mikrofontól 2,5-5 cm távolságra beszéljen normál hangnemben. A fogadáshoz engedje fel a PTT gombot.

## Monitor funkció (squelch letiltva)

Használja a Monitor funkciót a zajzár letiltásához, és hallja, ha tevékenység

van a csatornán. A Monitor funkció aktiválásához nyomja le hosszan az SQL billentyűt. A képernyő zöldre vált. Állítsa be a hangerőt a hangerőszabályzó gombbal. Nyomja meg ismét hosszan az SQL billentyűt a csatornafigyelő módból való kilépéshez.

## Squelch szint beállítása

Az automatikus zajzárnak 9 szintje van, valamint letiltható:

KI – zajzár letiltva

1 - maximális érzékenység (minimális zajzár)



5 - közepes érzékenység (közepes zajzár)

9 - minimális érzékenység (maximális zajzár)

Röviden nyomja meg az SQL billentyűt. Az SQL ikon megjelenik a képernyőn az aktuális szint kíséretében. Nyomja meg az UP és DOWN gombokat a mikrofonon a szint növeléséhez vagy csökkentéséhez. A beállítás mentéséhez nyomja meg ismét az SQL billentyűt.

## Aktív csatornák keresése

A rádió automatikus keresési funkcióval rendelkezik, amely folyamatosan pásztázza az összes, a keresési listában elmentett csatornát.

Nyomja meg a gombot . A rádió elkezd a csatornák keresését. Az ikon villogni fog a képernyőn .



Megjegyzés: A pásztázás során a képernyőn megjelenő információk az Ön által használt üzemmódtól függően (frekvencia mód vagy csatorna mód) eltérőek.



A rádió gyorsan megkeresi az összes csatornát, és megáll azon a csatornán, ahol jelet észlel. Ha 5 másodpercig nincs tevékenység az adott csatornán, a keresési funkció folytatódik.

Ha csatornák pásztázása közben szeretne továbbítani, nyomja meg a PTT gombot, a keresés leáll az adott csatornán az átvitel alatt, és a PTT gomb elengedése után 3 másodperc múlva folytatódik.

Nyomja meg ismét röviden a gombot  a szkennelési módból való kilépéshez.



## Csatornák hozzáadása/eltávolítása a keresési listáról

Válassza ki azt a csatornát, amelyet hozzá szeretne adni a keresendő csatornák listájához. Tartsa lenyomva a gombot  a megfelelő csatorna hozzáadásához a listához. A képernyő jobb felső sarkában megjelenik a ikon .



Ha törölni szeretne egy csatornát a keresési listáról, nyomja meg röviden a gombot  amikor azon a csatornán vagy. Az ikon  eltűnik a képernyőről.

## Állítsa be a CTCSS/DCS kódokat



Nyomja meg a gombot  a CTCSS/DCS menü eléréséhez. A képernyőn megjelenik a T ikon, ami azt jelenti, hogy a TX CTCSS kód az aktuális csatornán lesz beállítva. Nyomja meg a FEL és LE gombokat a mikrofonon a kívánt kód kiválasztásához.

Nyomja meg újra a gombot . Az ikon  jelenik meg a képernyőn, ami azt jelenti, hogy a CTCSS kód az aktuális csatornán lesz beállítva. Nyomja meg a FEL és LE gombokat a mikrofonon a kívánt kód kiválasztásához.



CTCSS kódok: 62,5 - 254,4, összesen 51 csoport.

Nyomja meg újra a gombot . Az ikon  jelenik meg a képernyőn, ami azt jelenti, hogy a DCS kód az aktuális csatornán lesz beállítva. Nyomja meg a FEL és LE gombokat a mikrofonon a kívánt kód kiválasztásához.

DCS kódok: 000N - 777I, összesen 1024 csoport. N pozitív kód, I fordított kód. Nyomja meg a V/M gombot a pozitív kód (N) vagy a fordított kód (I) kiválasztásához.





A kódok beállítása után a gombok kivételével bármelyik gombot nyomjon meg , FEL és LE és  menteni és kilépni.

## CTCSS Scan



Nyomja meg a gombot  a CTCSS/DCS menü eléréséhez. Nyomja meg újra ugyanazt a gombot, az ikont  jelenik meg a képernyőn. Ezután nyomja meg a gombot  a CTCSS szkennelés módba lépéshez. Ha a rádió kompatibilis

CTCSS jelet talál, 5 másodpercre megáll ezen a csatornán, majd folytatja a keresést. Nyomjon meg bármely gombot, kivéve a billentyűket , FEL és LE a kilépéshez.

## DCS Scan

Nyomja meg a gombot  a CTCSS/DCS menü eléréséhez. Nyomja meg újra ugyanazt a gombot, az ikont  jelenik meg a képernyőn. Ezután nyomja meg a gombot  a DCS szkennelés módba lépéshez. Ha a rádió kompatibilis DCS jelet talál, 5 másodpercre megáll ezen a csatornán, majd folytatja a keresést. Nyomjon meg bármely gombot, kivéve a billentyűket , FEL és LE a kilépéshez.



## Billentyűzár

Nyomja meg hosszan a gombot  a gombok lezárásához (kivéve az adó-vevő gombot). Megjelenik az ikon  a képernyőn. Nyomja meg ismét hosszan ugyanazt a gombot a billentyűzet feloldásához.

## Menu

Nyomja meg a gombot  a menü eléréséhez. A képernyő bal felső sarkában megjelenik az F ikon.

Nyomja meg a FEL és LE gombokat a menüben való navigáláshoz.

Nyomja meg a gombot  a beállítani kívánt menü eléréséhez. Nyomja meg a FEL és LE gombokat az opciók közötti navigáláshoz. Nyomja meg a gombot  a mentéshez és a főmenübe való visszatéréshez vagy a gombok kivételével bármelyik billentyű megnyomásával , FEL és LE a menüből való kilépéshez.

## Teljesítmény kiválasztása

Nyomja meg a gombot  a menü eléréséhez.

Nyomja meg a gombot  a menü eléréséhez 01 PoW.

Nyomja meg a gomboks FEL és LE gombokkal válassza ki az egyik opciót:

Hi - nagy teljesítményű (alapértelmezett beállítás)

MI - átlagos teljesítmény

Lo - alacsony fogyasztású

## Sávszélesség kiválasztása

Nyomja meg a gombot ■ a menü eléréséhez.

Nyomja meg a gomboks FEL és LE a menü eléréséhez 02 BAND.

Nyomja meg a gombot 🔒 a menü eléréséhez BAND.

Nyomja meg a gomboks FEL és LE gombokkal válassza ki az egyik opciót:

WIDE - széles sávszélesség 25K (alapértelmezett beállítás)

NAR - szűk sávszélesség 12.5K

## BCL (Busy Channel Lockout)

Nyomja meg a gombot ■ a menü eléréséhez.

Nyomja meg a gomboks FEL és LE a menü eléréséhez 03 BCL.

Nyomja meg a gombot 🔒 a menü eléréséhez BCL (Busy Channel Lockout).

Nyomja meg a gomboks FEL és LE gombokkal válassza ki az egyik opciót:

OFF - BCL funkció letiltva (alapértelmezett beállítás). Ha a BCL funkció le van tiltva, bármilyen vételi állapotban küldhet.

ON – a BCL funkció aktív

## Csatorna nevének szerkesztése

Nyomja meg a gombot ■ a menü eléréséhez.

Nyomja meg a gomboks FEL és LE a menü eléréséhez 04 NAME.

Nyomja meg a gombot 🔒 a menü eléréséhez NAME.

Nyomja meg a gomboks UP és DOWN a kurzor által jelzett hely karakterének kiválasztásához.

Nyomja meg a gombot 🔒 hogy a kurzort a következő karakterre vigye.

Nyomja meg a gombot V/M hogy a kurzort az utolsó karakterre vigye.

Nyomja meg a gombot ■ hogy kilépjen.

## TX OFF

Nyomja meg a gombot ■ a menü eléréséhez.

Nyomja meg a gomboks FEL és LE a menü eléréséhez 05 TX.



Nyomja meg a gombot  a menü eléréséhez TX (letiltja az átvitelt az aktuális csatornán).

Nyomja meg a gomboks FEL és LE gombokkal válassza ki az egyik opciót:  
ON - átvitel engedélyezve, nyomja meg a PTT-t az átvitelhez (alapértelmezett beállítás).

OFF - az átvitel nem engedélyezett. Ha megnyomja a PTT gombot, sípoló hangot fog hallani.

## Fordított frekvencia

Nyomja meg a gombot  a menü eléréséhez.

Nyomja meg a gomboks FEL és LE a menü eléréséhez 06 REV.

Nyomja meg a gombot  a menü eléréséhez Fordított frekvencia.

Nyomja meg a gomboks FEL és LE gombokkal válassza ki az egyik opciót:

ON - a funkció engedélyezve van.

OFF - a funkció le van tiltva (alapértelmezett beállítás).

## Offset irány beállítása

Nyomja meg a gombot  a menü eléréséhez.

Nyomja meg a gomboks FEL és LE a menü eléréséhez 07 SHIFT.

Nyomja meg a gombot  a menü eléréséhez Offset irány beállítása.

Az átjátszó egy jelet (UP-LINK) fogad egy frekvencián, és továbbítja azt a frekvenciát (DOWN-LINK). A két frekvencia közötti különbséget eltolási frekvenciának nevezzük. Ha az UP-LINK frekvencia magasabb, mint a DOWN-LINK frekvencia, az eltolás iránya negatív. Ha kisebb, akkor az eltolás iránya pozitív.

Nyomja meg a gombot FEL és LE gombokkal válassza ki az egyik opciót:

+: pozitív eltolási irányt jelöl, ami azt jelenti, hogy az átvitt frekvencia nagyobb, mint a vett frekvencia.

-: negatív eltolási irányt jelöl, ami azt jelenti, hogy az átvitt frekvencia alacsonyabb, mint a vett frekvencia.

OFF: a funkció inaktív (alapértelmezett beállítás).

## Offset frekvencia beállítása

Nyomja meg a gombot **■** a menü eléréséhez.

Nyomja meg a gomboks FEL és LE a menü eléréséhez 08 OFFSET.

Nyomja meg a gomboks FEL és LE a frekvencia kiválasztásához.

0-70: Teljes 70 MHz elérhető frekvenciatartomány.

Alapértelmezett: 5,0 MHz.

Megjegyzés: Az eltolási frekvencia a frekvencialépés beállításától függően változik.

## Frekvencialépés beállítása

Nyomja meg a gombot **■** a menü eléréséhez.

Nyomja meg a gomboks FEL és LE a menü eléréséhez 09 STEP.

Nyomja meg a gomboks FEL és LE a frekvencialépés kiválasztásához. Ez a funkció csak frekvencia üzemmódban (VFO) érvényes.

Lehetőségek: 2.5K, 5K, 6.25K, 10K, 12.5K, 20K, 25K, 30K si 50K.

Ez a funkció automatikusan el van rejtve, ha CH vagy NM módban jelenik meg.

## Megjelenítési mód beállítása

Nyomja meg a gombot **■** a menü eléréséhez.

Nyomja meg a gomboks FEL és LE a menü eléréséhez 10 DISPLAY.

Nyomja meg a gombot **🔒** a menü eléréséhez DISPLAY.

Nyomja meg a gomboks FEL és LE gombokkal válassza ki az egyik opciót:

FRQ: csatorna mód + frekvencia mód (alapértelmezett beállítás)

CH: csatorna mód

NM: csatorna mód + név.

## Gombok hangja

Nyomja meg a gombot **■** a menü eléréséhez.

Nyomja meg a gomboks FEL és LE a menü eléréséhez 11 BEEP.

Nyomja meg a gombot **🔒** a menü eléréséhez Gombok hangja.

Nyomja meg a gomboks FEL és LE gombokkal válassza ki az egyik opciót:

ON: gomb hangjelzés aktív  
OFF: billentyű hangjelzés inaktív

## TOT (Timeout Timer)

Nyomja meg a gombot ■ a menü eléréséhez.

Nyomja meg a gomboks FEL és LE a menü eléréséhez 12 TOT.

Nyomja meg a gombot 🔒 a menü eléréséhez Timeout Timer. Ez a funkció korlátozza az átviteli időt. Ha túllépi az előre beállított időt, az átvitel megszakad, és figyelmeztető hang hallható.

Nyomja meg a gombot FEL és LE gombokkal válassza ki az egyik opciót:  
1-30 perc, 1 perces lépésekben.

OFF: inaktív funkció.

Alapértelmezés: 3.

## Scanning mode setup

Nyomja meg a gombot ■ a menü eléréséhez.

Nyomja meg a gomboks FEL és LE a menü eléréséhez 13 SCAN.

Nyomja meg a gombot 🔒 a menü eléréséhez SCAN.

Nyomja meg a gomboks FEL és LE gombokkal válassza ki az egyik opciót:

SE: a pásztázás leáll, ha a rádió jelet észlel

TO: 5 másodpercre megáll, ha egyező jelet észlel, majd folytatja a keresést

CO: a pásztázás leáll, ha a rádió jelet észlel, és ha a jel eltűnik, a pásztázás folytatódik.

## Mic Gain

Nyomja meg a gombot ■ a menü eléréséhez.

Nyomja meg a gomboks FEL és LE a menü eléréséhez 14 MIG.

Nyomja meg a gombot 🔒 a menü eléréséhez Mic Gain.

Nyomja meg a gomboks FEL és LE gombokkal válassza ki az egyik opciót:

1-3, összesen 3 szint.

Alapértelmezés: 3. szint.

## NRC (Noise Reduction Circuit)

Nyomja meg a gombot **■** a menü eléréséhez.

Nyomja meg a gombos FEL és LE a menü eléréséhez 15 NRC.

Nyomja meg a gombot **🔒** a menü eléréséhez NRC.

Nyomja meg a gombos FEL és LE gombokkal válassza ki az egyik opciót:

NRC ON: a funkció aktív

NRC OFF: a funkció inaktív.

## Reset

Ha a rádió ki van kapcsolva, nyomja meg egyszerre a PTT + gombot **■** miközben bekapcsolja a rádiót.

Az RST + szoftververzió (2 számjegy) megjelenik a képernyőn. Minden beállítás visszaáll a gyári alapértelmezett értékre.

## Műszaki adatok

Frekvenciatartomány	UHF: 400-470MHz
Csatornák száma	199
Csatornatávolság	25KHz(Wide Band); 12.5KHz(Narrow Band)
Lépések gyakorisága	2.5K,5K,6.25K,10K,12.5K,20K,25K,30K, 50K
Tápfeszültség	13.8V DC
Frekvencia stabilitás	±2.5ppm
Üzemi hőmérséklet	-26°C ~ +80°C
Méret	108 x 120 x 27 mm
<b>Adó</b>	
RF teljesítmény	Hi: 15W Med: 5W Lo: 0.5W
Fogyasztás	max. 3.2A@400-470MHz
RF frekvencia eltérés	±500Hz
Hang torzítás	≤5%

Hamis átvitel	$\leq -36\text{dBm}$
SNR(dB) @1KHz	$\geq 38\text{dB}$
A szomszédos csatorna teljesítménye	$\leq -60\text{dBc}$
<b>Vevő</b>	
Érzékenység 12dB SINAD	-121Bm
Hangtorzítás @1KHz, eltérés 1,5KHz	$\leq 5\%$
Hangteljesítmény @ 1KHz 8Ω	3.5-4.5V
Készüléti áram	$\leq 250\text{mA}$
Átviteli áram	$\leq 480\text{mA}$

## Avvertenze

- » Per evitare guasti al dispositivo e lesioni personali, leggere attentamente questo manuale.
- » Non utilizzare la radio senza antenna o con antenna difettosa. Toccare un'antenna difettosa potrebbe causare una lieve ustione della pelle.
- » Utilizzare la radio in sicurezza. Per evitare l'esposizione alle onde RF, non avvicinare la radio a più di 3 cm dal corpo durante la trasmissione.
- » È vietato l'uso di accessori diversi da quelli consigliati dal produttore, in quanto potrebbero violare le norme per l'uso sicuro dei dispositivi RF.
- » PNI Escort HP 446 è conforme alle norme e alle leggi europee.
- » Non utilizzare la radio in luoghi in cui sono conservati carburanti, prodotti chimici e altri materiali esplosivi.
- » Non utilizzare la radio vicino ad apparecchiature mediche o elettroniche sensibili ai segnali RF.
- » Non utilizzare la radio durante la guida.
- » Non utilizzare la radio per lungo tempo con il volume al massimo.
- » Non lasciare la radio e i suoi accessori alla portata di bambini o animali domestici.
- » Non trasmettere per molto tempo, in quanto potrebbe causare il surriscaldamento della radio.

**PNI Escort HP 446 può essere venduto e utilizzato nei seguenti paesi:**

**VHF/UHF - HAM**

**AT, BE, BG, CH, CY, CZ, DK, EE, ES, FI, FR, DE, GB, GR, HU, HR, IE, IS, IT, LI, LT, LU, LV, MT, NL, NO, PL, PT, RO, SK, SI, SE.**

Restrizioni: Si utilizza con licenza di radioamatore.

## Tasti e funzioni

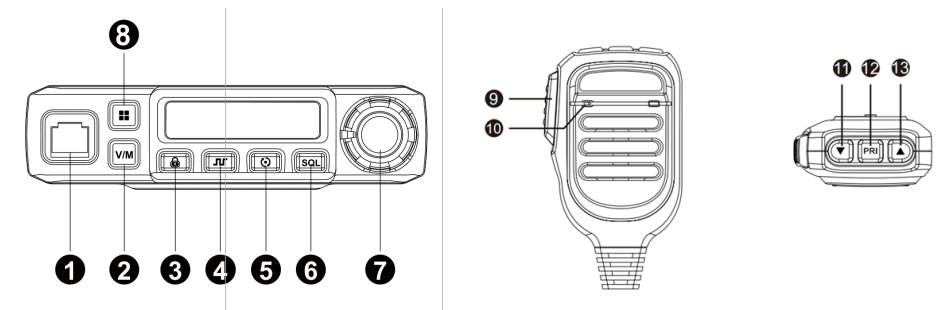

No.	Descrizione	Pressione corta	Pressione lunga
1	Connettore RJ11 per microfono		
2	V/M	Modifica la frequenza	
3	LOCK	Visualizza la tensione	Blocco/sblocco della tastiera
4	CTCSS/DCS	Selezionare i codici TX-CTCSS/CTCSS/DCS	Elimina il codice TX-CTCSS/CTCSS/DCS del canale corrente
5	Scan	Entra/Esci dalla modalità di scansione	Aggiungi a/Rimuovi dall'elenco di scansione
6	SQ	impostazione SQL	Abilita/disabilita la funzione Monitor
7	Volume potentiometer		
8	MENU	Entra nel menù	Abilita/Disabilita la funzione Dual Watch
9	PTT		
10	MIC		
11	UP	Canale +	Canale continuo verso l'alto
12	PRI	Indicatore del canale prioritario	Imposta canale prioritario

13	DW	Canale -	Canale continuo verso il basso
----	----	----------	--------------------------------

## Icone sul display

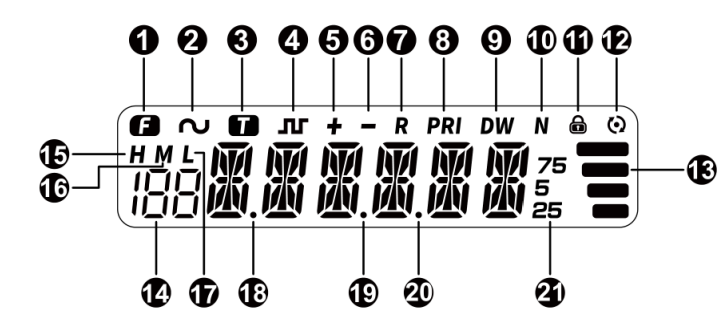

1	F	Indicatore del menu	12	☉	Scansione canali
					Lampeggia durante la scansione
2	~	Indicatore CTCSS	13	RSSI	Indicatore di potenza di trasmissione
		Lampeggia quando è impostato il codice CTCSS			
3	T	Indicatore TX-CTCSS	14	188	Numero di canale
		Lampeggia quando è impostato il codice TX-CTCSS			
4	⏏	Indicatore DCS	15	H	Alta potenza di trasmissione
		Lampeggia quando è impostato il codice DCS			
5	+	Deviazione positiva della frequenza TX	16	M	Media potenza di trasmissione
6	-	Deviazione negativa della frequenza TX	17	L	Bassa potenza di trasmissione



7	R	Funzione frequenza inversa attiva	18	Punto decimale	Appare quando il canale è vuoto
8	PRI	Indicatore del canale prioritario	19	Punto decimale	Punto decimale della frequenza
9	DW	Funzione Dual Watch attiva	20	Punto decimale	Appaiono durante la scansione CTCSS/DCS
10	N	Larghezza di banda ridotta	21	25/5/75	La fine della frequenza
11		Tastiera bloccata			

## Accendi/spegni la radio e controlla il volume

Per accendere la radio, ruotare la manopola del controllo del volume in senso orario. Sentirai immediatamente un suono di conferma. Per un secondo, tutte le icone verranno visualizzate sullo schermo. Sullo schermo rimarranno solo le icone delle funzioni attive.

Quando la radio è accesa, ruotare la manopola di controllo del volume verso sinistra o verso destra fino a raggiungere il livello di volume desiderato.

Per spegnere la radio, ruotare la manopola di controllo del volume in senso antiorario. Lo schermo si spegnerà.

## Visualizza la tensione di ingresso

Quando la radio è accesa, premere il tasto . Per 5 secondi verrà visualizzata la tensione di alimentazione della radio.

Nota: l'intervallo di tensione visualizzato va da 9 V a 17 V, i dati visualizzati sono dati approssimativi, se sono necessari dati precisi, utilizzare il voltmetro per testare.

## Programmazione del canale prioritario (PRI)

Premere i tasti UP e DOWN per raggiungere il canale desiderato. Premere a lungo il tasto PRI sul microfono per salvare il canale corrente. L'icona PRI apparirà sullo schermo.

## Richiamo del canale prioritario

Premere brevemente il tasto PRI sul microfono per richiamare il canale prioritario. Premere di nuovo PRI per tornare al canale precedente.

## Dual Watch

Attraverso la funzione Dual Watch, la radio monitora contemporaneamente il canale corrente e il canale prioritario.



Premere a lungo il tasto  per attivare la funzione Dual Watch. L'icona DW apparirà sullo schermo e i due canali monitorati verranno visualizzati alternativamente (il canale corrente e il canale prioritario)

Premere di nuovo a lungo il tasto  per disabilitare la funzione Dual Watch.

## Modifica e salva frequenza/canale

### Modalità di frequenza

1. Premere il tasto V/M per accedere alla modalità di modifica della frequenza. Sullo schermo verranno visualizzate solo la frequenza e le funzioni attive. Premere i tasti UP e DOWN sul microfono per aumentare o diminuire la frequenza. Tenere premuto il tasto UP o DOWN per modificare rapidamente la frequenza.

2. Premere il tasto V/M per accedere alla modalità di modifica della frequenza. Premere brevemente il tasto . La terza cifra della frequenza lampeggerà. Tenere premuto il tasto SU o GIÙ per modificare la frequenza di 1 MHz. Premere nuovamente il tasto . La seconda cifra della frequenza lampeggerà. Tenere premuto il tasto SU o GIÙ per modificare la frequenza di 10 MHz. Premere un tasto qualsiasi per uscire senza salvare.

3. Al termine della modifica della frequenza, premere il tasto ■. Il numero del canale lampeggerà. Premere quindi i tasti UP e DOWN del microfono per selezionare il canale desiderato e premere il tasto V/M per memorizzare la frequenza selezionata su quel canale.

Nota: prima di memorizzare il canale, notare il punto decimale [18] sullo schermo. Se viene visualizzato il punto decimale, il numero del canale è vuoto. Se il punto decimale scompare, il canale è stato memorizzato con successo.

Passo di frequenza: 2.5K, 5K, 6.25K, 10K, 12.5K, 20K, 25K, 30K si 50K.

### **Modalità canale**

Se ci si trova in modalità modifica frequenza, premere il tasto V/M per tornare alla modalità canale. Lo schermo mostrerà il numero del canale, la frequenza e le funzioni attive. Premere i tasti SU e GIÙ sul microfono per aumentare o diminuire il numero del canale.

## **Ricezione e trasmissione**

Quando la radio riceve un segnale sul canale corrente, lo schermo si illuminerà di verde e verrà visualizzato l'indicatore dell'intensità del segnale ricevuto.

Appunti:

1. Se hai impostato il livello di squelch troppo alto, sentirai solo segnali molto forti.
2. Se durante la ricezione l'indicatore di segnale e la luce verde dello schermo lampeggiano ma non si sente nulla, significa che il segnale ricevuto ha un codice CTCSS/DCS diverso.

Per trasmettere, premere il tasto PTT sul microfono. Lo schermo si illuminerà di rosso e verrà visualizzato l'indicatore del segnale emesso. Parlare a una distanza di 2,5-5 cm dal microfono con un tono di voce normale. Rilasciare il tasto PTT per ricevere.

## Funzione monitor (sqelch disabilitato)

Utilizzare la funzione Monitor per disabilitare lo sqelch e sentire se c'è attività sul canale. Per attivare la funzione Monitor, premere a lungo il tasto SQL. Lo schermo diventerà verde. Regola il volume dal pulsante di controllo del volume. Premere di nuovo a lungo il tasto SQL per uscire dalla modalità di monitoraggio del canale.

## Regolazione del livello di sqelch

Lo sqelch automatico ha 9 livelli, più l'opzione per essere disabilitato:

OFF - sqelch disattivato

1 - massima sensibilità (minimo sqelch)



5 - sensibilità media (sqelch medio)

9 - sensibilità minima (massimo sqelch)

Premere brevemente il tasto SQL. L'icona SQL appare sullo schermo accompagnata dal livello corrente. Premere i tasti SU e GIÙ sul microfono per aumentare o diminuire il livello. Premere nuovamente il tasto SQL per salvare l'impostazione.

## Scansiona i canali attivi

La radio dispone di una funzione di scansione automatica che esegue la scansione continua di tutti i canali salvati nell'elenco di scansione.

Premere il tasto . The radio will start scanning channels. La radio inizierà la scansione dei canali. L'icona  lampeggerà sullo schermo.

Nota: le informazioni visualizzate sullo schermo durante la scansione variano a seconda della modalità in cui ci si trova (modalità frequenza o modalità canale).



La radio eseguirà rapidamente la scansione di tutti i canali e si fermerà sul canale in cui rileva un segnale. Se non c'è attività sul rispettivo canale per 5 secondi, la funzione di scansione riprende.



Se si desidera trasmettere durante la scansione dei canali, premere il tasto PTT, la scansione si interromperà sul rispettivo canale durante la trasmissione e

riprenderà dopo 3 secondi dal rilascio del tasto PTT.

Premere di nuovo brevemente il tasto  per uscire dalla modalità di scansione.



## Aggiungi/Rimuovi canali dall'elenco di scansione

Selezionare il canale che si desidera aggiungere all'elenco dei canali da scansionare. Tieni premuto il tasto  per aggiungere il rispettivo canale all'elenco. Sullo schermo, nell'angolo in alto a destra, apparirà l'icona .



Per eliminare un canale dall'elenco di scansione, premere brevemente il tasto  quando sei su quel canale. L'icona  scomparirà dallo schermo.

## Impostare i codici CTCSS/DCS



Premere il tasto  per accedere al menu CTCSS/DCS. L'icona T appare sullo schermo, il che significa che il codice TX CTCSS sarà impostato sul canale corrente. Premere i tasti UP e DOWN sul microfono per selezionare il codice desiderato.

Premere nuovamente il tasto . L'icona  apparirà sullo schermo, il che significa che il codice CTCSS sarà impostato sul canale corrente. Premere i tasti UP e DOWN sul microfono per selezionare il codice desiderato.





Codici CTCSS: 62.5 - 254.4, in totale 51 gruppi.

Premere nuovamente il tasto . L'icona  apparirà sullo schermo, il che significa che il codice DCS sarà impostato sul canale corrente. Premere i tasti UP e DOWN sul microfono per selezionare il codice desiderato.





Codici DCS: 000N - 777I, in totale 1024 gruppi. N è il codice positivo, I è il codice inverso. Premere il tasto V/M per scegliere il codice positivo (N) o il codice inverso (I).

Dopo aver impostato i codici, premere qualsiasi tasto tranne i tasti , SU e GIÙ e  per salvare ed uscire.



## Scansione CTCSS

Premere il tasto  per accedere al menu CTCSS/DCS. Premere di nuovo lo stesso tasto, l'icona  apparirà sullo schermo. Quindi, premere il tasto  per accedere alla modalità di scansione CTCSS. Quando la radio trova un segnale CTCSS compatibile, si fermerà su quel canale per 5 secondi, dopodiché riprenderà la scansione. Premere qualsiasi tasto tranne i tasti , SU e GIÙ per uscire.

## Scansione DCS

Premere il tasto  per accedere al menu CTCSS/DCS. Premere di nuovo lo stesso tasto, l'icona  apparirà sullo schermo. Quindi, premere il tasto  per accedere alla modalità di scansione DCS. Quando la radio trova un segnale DCS compatibile, si fermerà su quel canale per 5 secondi, dopodiché riprenderà la scansione. Premere qualsiasi tasto tranne i tasti , SU e GIÙ per uscire.



## Blocco tasti

Premere a lungo il tasto  per bloccare i tasti (tranne il tasto PTT). L'icona  appare sullo schermo. Premere di nuovo a lungo lo stesso tasto per sbloccare la tastiera.

## Menu

Premere il tasto  per accedere al menù. Sullo schermo, in alto a sinistra, appare l'icona F.

Premere i tasti SU e GIÙ per navigare nel menu.

Premere il tasto  per accedere al menu che si desidera impostare. Premere i tasti SU e GIÙ per navigare tra le opzioni. Premere il tasto  per salvare e tornare al menu principale oppure premere un tasto qualsiasi tranne i tasti , SU e GIÙ per uscire dal menu.

## Selezione della potenza

Premere il tasto ■ per accedere al menù.

Premere il tasto 🔒 per accedere al menù 01 PoW.

Premere il tasto SU e GIÙ per selezionare una delle opzioni:

Hi - potenza alta (impostazione predefinita)

MI - potenza media

Lo - potenza bassa

## Selezione della larghezza di banda

Premere il tasto ■ per accedere al menù.

Premere il tasto SU e GIÙ per accedere al menu 02 BAND.

Premere il tasto 🔒 per accedere al menù BANDs.

Premere il tasto SU e GIÙ per selezionare una delle opzioni:

WIDE - ampia larghezza di banda 25K (impostazione predefinita)

NAR - larghezza di banda ristretta 12.5K

## BCL (Busy Channel Lockout)

Premere il tasto ■ per accedere al menù.

Premere il tasto SU e GIÙ per accedere al menu 03 BCL.

Premere il tasto 🔒 per accedere al menù BCL (Busy Channel Lockout).

Premere il tasto SU e GIÙ per selezionare una delle opzioni:

OFF - Funzione BCL disabilitata (impostazione predefinita). Se la funzione BCL è disabilitata, è possibile trasmettere in qualsiasi stato di ricezione.

ON - la funzione BCL è attiva

## Modifica del nome del canale

Premere il tasto ■ per accedere al menù.

Premere il tasto SU e GIÙ per accedere al menu 04 NAME.

Premere il tasto 🔒 per accedere al menù NAME.

Premere il tasto SU e GIÙ per selezionare il carattere per la posizione indicata dal cursore.

Premere il tasto 🔒 per spostare il cursore sul carattere successivo.

Premere il tasto V/M per spostare il cursore sull'ultimo carattere.

Premere il tasto ■ per uscire.

## TX OFF

Premere il tasto ■ per accedere al menù.

Premere il tasto SU e GIÙ per accedere al menu 05 TX.

Premere il tasto 🔒 per accedere al menù TX (disabilitare la trasmissione sul canale corrente).

Premere il tasto SU e GIÙ per selezionare una delle opzioni:

ON - trasmissione abilitata, premere PTT per trasmettere (impostazione predefinita).

OFF - la trasmissione non è consentita. Se premi il tasto PTT sentirai un bip.

## Frequenza inversa

Premere il tasto ■ per accedere al menù.

Premere il tasto SU e GIÙ per accedere al menu 06 REV.

Premere il tasto 🔒 per accedere al menù Frequenza inversa.

Premere il tasto SU e GIÙ per selezionare una delle opzioni:

ON - la funzione è abilitata.

OFF - la funzione è disabilitata (impostazione predefinita).

## Impostazione della direzione dell'offset

Premere il tasto ■ per accedere al menù.

Premere il tasto SU e GIÙ per accedere al menu 07 SHIFT.

Premere il tasto 🔒 per accedere al menù Impostazione della direzione dell'offset.

Il ripetitore riceve un segnale (UP-LINK) su una frequenza e trasmette quella frequenza (DOWN-LINK). La differenza tra le due frequenze è chiamata frequenza di offset. Se la frequenza UP-LINK è superiore alla frequenza DOWN-LINK, la direzione dell'offset è negativa. Se è minore, la direzione dell'offset è positiva.

Premere i tasti SU e GIÙ per selezionare una delle opzioni:

+: indica la direzione di offset positiva, il che significa che la frequenza trasmessa



è superiore alla frequenza ricevuta.

-: indica la direzione dell'offset negativo, il che significa che la frequenza trasmessa è inferiore alla frequenza ricevuta.

OFF: la funzione non è attiva (impostazione predefinita).

## Impostazione della frequenza di offset

Premere il tasto ■ per accedere al menù.

Premere il tasto SU e GIÙ per accedere al menu 08 OFFSET.

Premere il tasto UP e DOWN per selezionare la frequenza.

0-70: Intervallo di frequenza totale di 70 MHz disponibile.

Predefinito: 5,0 MHz.

Nota: la frequenza di offset cambia in base all'impostazione del passo di frequenza.

## Impostazione del passo di frequenza

Premere il tasto ■ per accedere al menù.

Premere il tasto SU e GIÙ per accedere al menu 09 STEP.

Premere il tasto UP e DOWN per selezionare il passo di frequenza. Questa funzione è valida solo in modalità frequenza (VFO).

Opzioni: 2.5K, 5K, 6.25K, 10K, 12.5K, 20K, 25K, 30K si 50K.

Questa funzione è nascosta automaticamente quando la visualizzazione è in modalità CH o NM.

## Impostazione della modalità di visualizzazione

Premere il tasto ■ per accedere al menù.

Premere il tasto SU e GIÙ per accedere al menu 10 DISPLAY.

Premere il tasto 🔒 per accedere al menù DISPLAY.

Premere il tasto SU e GIÙ per selezionare una delle opzioni:

FRQ: modalità canale + modalità frequenza (impostazione predefinita)

CH: modalità canale

NM: modalità canale + nome.

## Tono dei tasti

Premere il tasto ■ per accedere al menù.

Premere il tasto SU e GIÙ per accedere al menu 11 BEEP.

Premere il tasto 🔒 per accedere al menù Tono dei tasti.

Premere il tasto SU e GIÙ per selezionare una delle opzioni:

ON: segnale acustico dei tasti attivo

OFF: key beep non attivo

## TOT (Timeout Timer)

Premere il tasto ■ per accedere al menù.

Premere il tasto SU e GIÙ per accedere al menu 12 TOT.

Premere il tasto 🔒 per accedere al menù Timeout Timer. Questa funzione limita il tempo di trasmissione. Quando supera il tempo preimpostato, la trasmissione viene interrotta e viene emesso un suono di avviso.

Premere i tasti SU e GIÙ per selezionare una delle opzioni:

1 - 30 minuti, con incrementi di 1 minuto.

OFF: funzione non attiva.

Predefinito: 3 minuti.

## Impostazione della modalità di scansione

Premere il tasto ■ per accedere al menù.

Premere il tasto SU e GIÙ per accedere al menu 13 SCAN.

Premere il tasto 🔒 per accedere al menù SCAN.

Premere il tasto SU e GIÙ per selezionare una delle opzioni:

SE: la scansione si interrompe quando la radio rileva un segnale

TO: si ferma per 5 secondi una volta rilevato un segnale corrispondente, quindi riprende la scansione

CO: la scansione si interrompe quando la radio rileva un segnale e quando il segnale scompare, la scansione riprende.



## Mic Gain

Premere il tasto ■ per accedere al menù.

Premere il tasto SU e GIÙ per accedere al menu 14 MIG.

Premere il tasto  per accedere al menù Mic Gain.  
Premere il tasto SU e GIÙ per selezionare una delle opzioni:  
1 - 3, totale 3 livelli.  
Predefinito: livello 3.

## NRC (Noise Reduction Circuit)

Premere il tasto  per accedere al menù.  
Premere il tasto SU e GIÙ per accedere al menu 15 NRC.  
Premere il tasto  per accedere al menù NRC.  
Premere il tasto SU e GIÙ per selezionare una delle opzioni:  
NRC ON: la funzione è attiva  
NRC OFF: la funzione non è attiva.

## Ripristino

A radio spenta, premere contemporaneamente PTT +  mentre accendi la radio.  
RST + versione software (2 cifre) apparirà sullo schermo. Tutte le impostazioni torneranno ai valori predefiniti di fabbrica.

## Specifiche tecniche

Intervallo di frequenze	UHF: 400-470MHz
Numero di canali	199
Spaziatura dei canali	25KHz(Wide Band); 12.5KHz(Narrow Band)
Frequenza del passo	2.5K,5K,6.25K,10K,12.5K,20K,25K,30K, 50K
Tensione di alimentazione	13.8V DC
Stabilità di frequenza	±2.5ppm
Temperatura di esercizio	-26°C ~ +80°C
Dimensioni	108 x 120 x 27 mm
<b>Trasmittitore</b>	

Potenza RF	Hi: 15W Med: 5W Lo: 0.5W
Consumo	max. 3.2A@400-470MHz
Deviazione di frequenza RF	±500Hz
Distorsione audio	≤5%
Trasmissione spuria	≤ -36dBm
SNR(dB) @1KHz	≥ 38dB
Potenza del canale adiacente	≤-60dBc
<b>Ricevitore</b>	
Sensibilità 12dB SINAD	-121Bm
Distorsione audio @1KHz, deviazione 1.5KHz	≤5%
Potenza audio @ 1KHz 8Ω	3.5-4.5V
Corrente di attesa	≤250mA
Corrente di trasmissione	≤480mA

## Waarschuwingen

- » Lees deze handleiding zorgvuldig door om defecten aan het apparaat en persoonlijk letsel te voorkomen.
- » Gebruik de radio niet zonder antenne of met een defecte antenne. Het aanraken van een defecte antenne kan lichte brandwonden veroorzaken.
- » Gebruik de radio veilig. Om blootstelling aan RF-golven te voorkomen, mag u de radio niet dichterbij dan 3 cm bij het lichaam brengen tijdens het zenden.
- » Het gebruik van andere dan de door de fabrikant aanbevolen accessoires is verboden, aangezien deze in strijd kunnen zijn met de voorschriften voor het veilige gebruik van RF-apparaten.
- » PNI Escort HP 446 voldoet aan de Europese normen en wetten.
- » Gebruik de radio niet op plaatsen waar brandstoffen, chemicaliën en andere explosieve materialen zijn opgeslagen.
- » Gebruik de radio niet in de buurt van medische of elektronische apparatuur die gevoelig is voor RF-signalen.
- » Gebruik de radio niet tijdens het rijden.
- » Gebruik de radio niet gedurende lange tijd met het volume op maximaal.
- » Laat de radio en de accessoires niet achter binnen het bereik van kinderen of huisdieren.
- » Zend niet gedurende lange tijd uit, omdat de radio hierdoor oververhit kan raken.

**PNI Escort HP 446 kan worden verkocht en gebruikt in de volgende landen:**

**VHF/UHF - HAM**

**AT, BE, BG, CH, CY, CZ, DK, EE, ES, FI, FR, DE, GB, GR, HU, HR, IE, IS, IT, LI, LT, LU, LV, MT, NL, NO, PL, PT, RO, SK, SI, SE.**

Beperkingen: Het wordt gebruikt met een radioamateurlicentie.

## Toetsen en functies

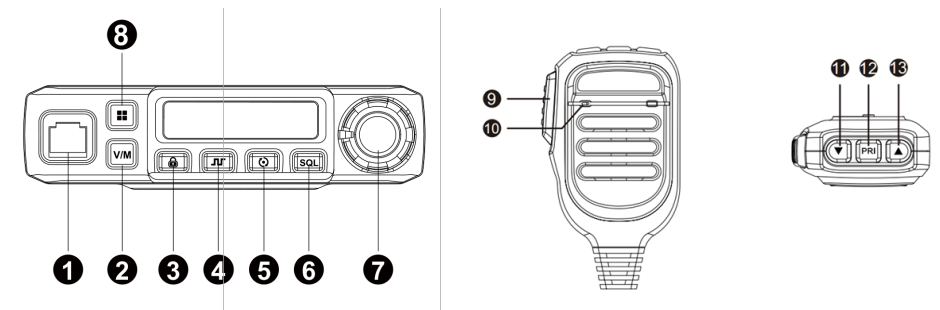

No.	Beschrijving	Kort indrukken	Lang indrukken
1	RJ11-connector voor microfoon		
2	V/M	Bewerk de frequentie	
3	LOCK	Geef de spanning weer	Toetsenbord vergrendelen/ontgrendelen
4	CTCSS/DCS	Selecteer TX-CTCSS/CTCSS/DCS-codes	Wis de TX-CTCSS/CTCSS/DCS-code van het huidige kanaal
5	Scan	Start/Verlaat de scanmodus	Toevoegen aan/verwijderen uit scanlijst
6	SQ	SQL-instelling	Schakel de monitorfunctie in/uit
7	Volume potentiometer		
8	MENU	Ga de menukaart in	Schakel Dual Watch-functie in/uit
9	PTT		
10	MIC		
11	UP	Kanaal +	Kanaal continu omhoog

12	PRI	Indicator prioriteitskanaal	Prioriteitskanaal instellen
13	DW	Kanaal -	Kanaal continu naar beneden

## Pictogrammen op het display

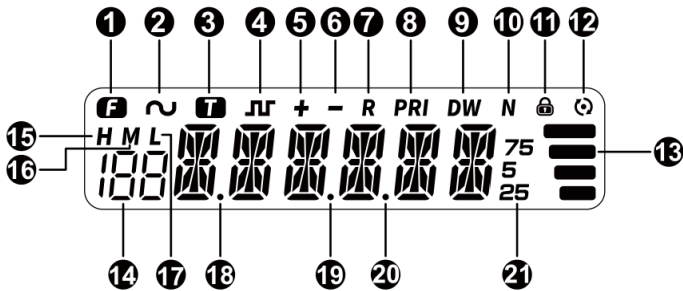

1	F	Menu-indicator	12	☰	Kanaal scannen Knippert tijdens het scannen
2	~	CTCSS-indicator Knippert wanneer de CTCSS-code is ingesteld	13	RSSI	Zendvermogen- indicator
3	T	TX-CTCSS- indicator Knippert wanneer de TX-CTCSS-code is ingesteld	14	188	Kanaal nummer
4	JL	DCS-indicator Knippert wanneer de DCS-code is ingesteld	15	H	Hoog zendvermogen
5	+	TX frequentie positieve afwijking	16	M	Gemiddeld zendvermogen

6	-	TX frequentie negatieve afwijking	17	L	Laag zendvermogen
7	R	Omkeerfrequentie functie actief	18	Decimale punt	Verschijnt wanneer het kanaal leeg is
8	PRI	Indicator prioriteit kanaal	19	Decimale punt	Komma van frequentie
9	DW	Dual Watch- functie actief	20	Decimale punt	Verschijnen bij het scannen van CTCSS/DCS
10	N	Smalle bandbreedte	21	25/5/75	Het einde van de frequentie
11		Vergrendeld toetsenbord			

## Zet de radio aan/uit en volumeregeling

Draai de volumeknop rechtsom om de radio aan te zetten. Je hoort meteen een bevestigingsgeluid. Gedurende een seconde worden alle pictogrammen op het scherm weergegeven. Alleen de iconen van de actieve functies blijven op het scherm staan.

Als de radio is ingeschakeld, draait u de volumeknop naar links of rechts totdat u het gewenste volumeniveau bereikt.

Draai de volumeknop linksom om de radio te stoppen. Het scherm wordt uitgeschakeld.

## Geef de ingangsspanning weer

Als de radio aan staat, drukt u op de toets . Gedurende 5 seconden wordt de voedingsspanning van de radio weergegeven.

Opmerking: het weergegeven spanningsbereik is van 9V tot 17V, de weergegeven gegevens zijn ruwe gegevens, als u nauwkeurige gegevens nodig



heeft, gebruik dan de voltmeter om te testen.

## Het prioriteitskanaal programmeren (PRI)

Druk op de toetsen UP en DOWN om bij het gewenste kanaal te komen. Druk lang op de PRI-toets op de microfoon om het huidige kanaal op te slaan. Het PRI-pictogram verschijnt op het scherm.

## Het prioriteitskanaal oproepen

Druk kort op de PRI-toets op de microfoon om het prioriteitskanaal op te roepen. Druk nogmaals op PRI om terug te keren naar het vorige kanaal.

## Dual Watch

Door de Dual Watch functie monitort de portofoon gelijktijdig het huidige kanaal en het prioriteitskanaal.



Druk lang op de toets  om de Dual Watch-functie te activeren. Het DW-pictogram verschijnt op het scherm en de twee bewaakte kanalen worden afwisselend weergegeven (het huidige kanaal en het prioriteitskanaal).

Druk nogmaals lang op de toets  om de Dual Watch-functie uit te schakelen.

## Frequentie/kanaal bewerken en opslaan

### Frequentie modus

1. Druk op de V/M-toets om naar de frequentiebewerkingsmodus te gaan. Alleen de frequentie en actieve functies worden op het scherm weergegeven. Druk op de toetsen UP en DOWN op de microfoon om de frequentie te verhogen of te verlagen. Houd de toets UP of DOWN ingedrukt om de frequentie snel te wijzigen.

2. Druk op de V/M-toets om naar de frequentiebewerkingsmodus te gaan. Druk kort op de toets . Het derde cijfer van de frequentie knippert. Houd de UP- of DOWN-toets ingedrukt om de frequentie met 1 MHz te wijzigen. Druk nogmaals op de toets . Het tweede cijfer van de frequentie knippert.

Houd de UP- of DOWN-toets ingedrukt om de frequentie met 10 MHz te wijzigen. Druk op een willekeurige toets om af te sluiten zonder op te slaan.

3. Nadat u klaar bent met het bewerken van de frequentie, drukt u op de toets ■. Het kanaalnummer gaat knippen. Druk vervolgens op de UP- en DOWN-toetsen op de microfoon om het gewenste kanaal te selecteren en druk op de V/M-toets om de geselecteerde frequentie op dat kanaal te onthouden.

Opmerking: let op de decimale punt [18] op het scherm voordat u het kanaal in het geheugen opslaat. Als de komma verschijnt, is het kanaalnummer leeg. Als de komma verdwijnt, is het kanaal succesvol opgeslagen.

Frequentiestap: 2.5K, 5K, 6.25K, 10K, 12.5K, 20K, 25K, 30K si 50K.

## **Kanaalmodus**

Als u zich in de frequentiebewerkingsmodus bevindt, drukt u op de V/M-toets om terug te keren naar de kanaalmodus. Het scherm toont het kanaalnummer, de frequentie en de actieve functies. Druk op de UP- en DOWN-toetsen op de microfoon om het kanaalnummer te verhogen of te verlagen.

## **Ontvangst en verzending**

Wanneer de radio een signaal ontvangt op het huidige kanaal, licht het scherm groen op en wordt de ontvangen signaalsterkte-indicator weergegeven.

Opmerkingen:

1. Als u het squelch-niveau te hoog heeft ingesteld, hoort u alleen zeer sterke signalen.
2. Als tijdens de ontvangst de signaalindicator en het groene licht van het scherm knippen maar u niets hoort, betekent dit dat het ontvangen signaal een andere CTCSS/DCS-code heeft.

Druk op de PTT-toets op de microfoon om te verzenden. Het scherm licht rood op en de uitgezonden signaalindicator wordt weergegeven. Spreek op een afstand van 2,5-5 cm van de microfoon met een normale toon. Laat de PTT-toets los om te ontvangen.

## Monitorfunctie (sqlch uitgeschakeld)

Gebruik de monitorfunctie om de sqlch uit te schakelen en te horen of er activiteit is op het kanaal. Druk lang op de SQL-toets om de monitorfunctie te activeren. Het scherm wordt groen. Pas het volume aan met de volumeknop. Druk nogmaals lang op de SQL-toets om de Channel Monitoring-modus te verlaten.

## Squelch-niveau aanpassen

De automatische sqlch heeft 9 niveaus, plus de mogelijkheid om uit te schakelen:

UIT - sqlch uitgeschakeld

1 - maximale gevoeligheid (minimale sqlch)



5 - gemiddelde gevoeligheid (gemiddelde sqlch)

9 - minimale gevoeligheid (maximale sqlch)

Druk kort op de SQL-toets. Het SQL-pictogram verschijnt op het scherm samen met het huidige niveau. Druk op de UP- en DOWN-toetsen op de microfoon om het niveau te verhogen of te verlagen. Druk nogmaals op de SQL-toets om de instelling op te slaan.

## Scan actieve kanalen

De radio heeft een automatische scanfunctie die continu alle zenders scant die je in de scanlijst hebt opgeslagen.

Druk op de toets . De radio begint met het scannen van kanalen. Het pictogram knippert op het scherm .



Opmerking: De informatie die tijdens het scannen op het scherm wordt weergegeven, verschilt afhankelijk van de modus waarin u zich bevindt (frequentiemodus of kanaalmodus).



De radio scant snel alle kanalen en stopt op het kanaal waar hij een signaal detecteert. Als er gedurende 5 seconden geen activiteit is op het betreffende kanaal, wordt de scanfunctie hervat.

Als u wilt uitzenden tijdens het scannen van kanalen, drukt u op de PTT-toets. Het scannen stopt op het betreffende kanaal tijdens de verzending en wordt hervat na 3 seconden nadat u de PTT-toets hebt losgelaten.

Druk nogmaals kort op de toets  om de scanmodus te verlaten.



## Kanalen toevoegen aan/verwijderen uit scanlijst

Selecteer het kanaal dat u wilt toevoegen aan de lijst met kanalen die u wilt scannen. Houd de toets ingedrukt  om het betreffende kanaal aan de lijst toe te voegen. Op het scherm, in de rechterbovenhoek, verschijnt het pictogram .



Om een zender uit de scanlijst te verwijderen, drukt u kort op de toets  als je op dat kanaal zit. Het icoon  zal van het scherm verdwijnen.

## Set CTCSS/DCS codes



Druk op de toets  om toegang te krijgen tot het CTCSS/DCS-menu. Het T-pictogram verschijnt op het scherm, wat betekent dat de TX CTCSS-code wordt ingesteld op het huidige kanaal. Druk op de UP- en DOWN-toetsen op de microfoon om de gewenste code te selecteren.

Druk nogmaals op de toets . Het icoon  verschijnt op het scherm, wat betekent dat de CTCSS-code wordt ingesteld op het huidige kanaal. Druk op de UP- en DOWN-toetsen op de microfoon om de gewenste code te selecteren.





CTCSS-codes: 62.5 - 254.4, in totaal 51 groepen.

Druk nogmaals op de toets . Het icoon  verschijnt op het scherm, wat betekent dat de DCS-code wordt ingesteld op het huidige kanaal. Druk op de UP- en DOWN-toetsen op de microfoon om de gewenste code te selecteren.





DCS-codes: 000N - 777I, in totaal 1024 groepen. N is positieve code, I is omgekeerde code. Druk op de V/M-toets om positieve code (N) of omgekeerde code (I) te kiezen.

Druk na het instellen van de codes op een willekeurige toets behalve de toetsen , OMHOOG en OMLAAG en  om op te slaan en af te sluiten.



## CTCSS-scan

Druk op de toets  om toegang te krijgen tot het CTCSS/DCS-menu. Druk nogmaals op dezelfde toets, het pictogram  verschijnt op het scherm. Druk vervolgens op de toets  om naar de CTCSS-scanmodus te gaan. Wanneer de radio een compatibel CTCSS-signaal vindt, stopt hij 5 seconden op dat kanaal, waarna hij verder gaat met scannen. Druk op een willekeurige toets behalve de toetsen , OMHOOG en OMLAAG om af te sluiten.



## DCS-scan

Druk op de toets  om toegang te krijgen tot het CTCSS/DCS-menu. Druk nogmaals op dezelfde toets, het pictogram  verschijnt op het scherm. Druk vervolgens op de toets  om naar de DCS-scanmodus te gaan. Wanneer de radio een compatibel DCS-signaal vindt, stopt hij 5 seconden op dat kanaal, waarna hij verder gaat met scannen. Druk op een willekeurige toets behalve de toetsen , OMHOOG en OMLAAG om af te sluiten.



## Toetsenblokkering

Druk lang op de toets  om de toetsen te vergrendelen (behalve de PTT-sleutel). Het pictogram verschijnt  op het scherm. Druk nogmaals lang op dezelfde toets om het toetsenbord te ontgrendelen.

## Menu

Druk op de toets  om toegang te krijgen tot het menu. On the screen, in the upper left corner, the icon  appears.

Press the UP and DOWN keys to navigate through the menu.

Druk op de toets  om het menu te openen dat u wilt instellen. Druk op de UP- en DOWN-toetsen om door de opties te navigeren. Druk op de toets  om op te slaan en terug te keren naar het hoofdmenu of druk op een willekeurige toets behalve de toetsen , OMHOOG en OMLAAG om het menu te verlaten.

## Vermogen selectie

Druk op de toets  om toegang te krijgen tot het menu.

Druk op de toets  om toegang te krijgen tot het menu 01 PoW.

Druk op de toets OMHOOG en OMLAAG om een van de opties te selecteren:

Hi - hoog vermogen (standaardinstelling)

Mi - gemiddeld vermogen

Lo - laag vermogen

## Bandbreedte selectie

Druk op de toets  om toegang te krijgen tot het menu.

Druk op de toets OMHOOG en OMLAAG om het menu te bereiken 02 BAND.

Druk op de toets  om toegang te krijgen tot het menu BAND.

Druk op de toets OMHOOG en OMLAAG om een van de opties te selecteren:

WIDE - brede bandbreedte 25K (standaardinstelling)

NAR - smalle bandbreedte 12,5K

## BCL (Busy Channel Lockout)

Druk op de toets  om toegang te krijgen tot het menu.

Druk op de toets OMHOOG en OMLAAG om het menu te bereiken 03 BCL.

Druk op de toets  om toegang te krijgen tot het menu BCL (Busy Channel Lockout).

Druk op de toets OMHOOG en OMLAAG om een van de opties te selecteren:

OFF - BCL-functie uitgeschakeld (standaardinstelling). Als de BCL-functie is uitgeschakeld, kunt u in elke ontvangststatus verzenden.

ON - de BCL-functie is actief

## Kanaalnaam bewerken

Druk op de toets **■** om toegang te krijgen tot het menu.

Druk op de toets **OMHOOG** en **OMLAAG** om het menu te bereiken **04 NAME**.

Druk op de toets **🔒** om toegang te krijgen tot het menu **NAME**.

Druk op de toets **OMHOOG** en **OMLAAG** om het teken te selecteren voor de locatie die wordt aangegeven door de cursor.

Druk op de toets **🔒** om de cursor naar het volgende teken te verplaatsen.

Druk op de toets **V/M** om de cursor naar het laatste teken te verplaatsen.

Druk op de toets **■** verlaten.

## TX OFF

Druk op de toets **■** om toegang te krijgen tot het menu.

Druk op de toets **OMHOOG** en **OMLAAG** om het menu te bereiken **05 TX**.

Druk op de toets **🔒** om toegang te krijgen tot het menu **TX** (uitzending op het huidige kanaal uitschakelen).

Druk op de toets **OMHOOG** en **OMLAAG** om een van de opties te selecteren:

**ON** - transmissie ingeschakeld, druk op **PTT** om te verzenden (standaardinstelling).

**UIT** - verzending is niet toegestaan. Als u Druk op de toets **PTT** hoort u een piep.

## Omgekeerde frequentie

Druk op de toets **■** om toegang te krijgen tot het menu.

Druk op de toets **OMHOOG** en **OMLAAG** om het menu te bereiken **06 REV**.

Druk op de toets **🔒** om toegang te krijgen tot het menu **Omgekeerde frequentie**.

Druk op de toets **OMHOOG** en **OMLAAG** om een van de opties te selecteren:

**ON** - de functie is ingeschakeld.

**OFF** - de functie is uitgeschakeld (standaardinstelling).

## Offset richting instellen

Druk op de toets ■ om toegang te krijgen tot het menu.

Druk op de toets OMHOOG en OMLAAG om het menu te bereiken 07 SHIFT.

Druk op de toets  om toegang te krijgen tot het menu Offset richting instellen.

De repeater ontvangt een signaal (UP-LINK) op een frequentie en zendt die frequentie uit (DOWN-LINK). Het verschil tussen de twee frequenties wordt de offset-frequentie genoemd. Als de UP-LINK-frequentie hoger is dan de DOWN-LINK-frequentie, is de offsetrichting negatief. Als het kleiner is, is de offsetrichting positief.

Druk op de toetsen OMHOOG en OMLAAG om een van de opties te selecteren:

+: geeft positieve offsetrichting aan, wat betekent dat de uitgezonden frequentie hoger is dan de ontvangen frequentie.

-: geeft negatieve offsetrichting aan, wat betekent dat de uitgezonden frequentie lager is dan de ontvangen frequentie.

UIT: de functie is niet actief (standaardinstelling).

## Offset frequentie instellen

Druk op de toets ■ om toegang te krijgen tot het menu.

Druk op de toets OMHOOG en OMLAAG om het menu te bereiken 08 OFFSET.

Druk op de toets OMHOOG en OMLAAG om de frequentie te selecteren.  
0-70: Totaal 70 MHz frequentiebereik beschikbaar.

Standaard: 5,0 MHz.

Opmerking: De offsetfrequentie verandert op basis van de instelling van de frequentiestap.

## Frequentiestap instellen

Druk op de toets ■ om toegang te krijgen tot het menu.



Druk op de toets OMHOOG en OMLAAG om het menu te bereiken 09 STEP.

Druk op de toets OMHOOG en OMLAAG om de frequentiestap te selecteren. Deze functie is alleen geldig in de frequentiemodus (VFO).

Opties: 2.5K, 5K, 6.25K, 10K, 12.5K, 20K, 25K, 30K si 50K.

Deze functie wordt automatisch verborgen bij weergave in CH-modus of NM-modus.

## Instelling weergavemodus

Druk op de toets  om toegang te krijgen tot het menu.

Druk op de toets OMHOOG en OMLAAG om het menu te bereiken 10 DISPLAY.

Druk op de toets  om toegang te krijgen tot het menu Instelling weergavemodus.

Druk op de toets OMHOOG en OMLAAG om een van de opties te selecteren:

FRQ: kanaalmodus + frequentiemodus (standaardinstelling)

CH: kanaalmodus

NM: kanaalmodus + naam.

## Toetsen toon

Druk op de toets  om toegang te krijgen tot het menu.

Druk op de toets OMHOOG en OMLAAG om het menu te bereiken 11 BEEP.

Druk op de toets  om toegang te krijgen tot het menu Toetsen toon.

Druk op de toets OMHOOG en OMLAAG om een van de opties te selecteren:

ON: toetstoon actief

OFF: toetstoon inactief

## TOT (Timeout Timer)

Druk op de toets  om toegang te krijgen tot het menu.

Druk op de toets OMHOOG en OMLAAG om het menu te bereiken 12

TOT.

Druk op de toets  om toegang te krijgen tot het menu Timeout Timer. Deze functie beperkt de verzendtijd. Wanneer het de vooraf ingestelde tijd overschrijdt, wordt de uitzending onderbroken en klinkt er een waarschuwingsgeluid.

Druk op de toetsen OMHOOG en OMLAAG om een van de opties te selecteren:

1 - 30 minuten, in stappen van 1 minuut.

UIT: inactieve functie.

Standaard: 3.

## Instelling scanmodus

Druk op de toets  om toegang te krijgen tot het menu.

Druk op de toets OMHOOG en OMLAAG om het menu te bereiken 13 SCAN.

Druk op de toets  om toegang te krijgen tot het menu Instelling scanmodus.

Druk op de toets OMHOOG en OMLAAG om een van de opties te selecteren:

SE: het scannen stopt wanneer de radio een signaal detecteert

TO: het pauzeert 5 seconden nadat een overeenkomend signaal is gedetecteerd, waarna het scannen wordt hervat

CO: het scannen stopt wanneer de radio een signaal detecteert en wanneer het signaal verdwijnt, wordt het scannen hervat.

## Mic Gain

Druk op de toets  om toegang te krijgen tot het menu.

Druk op de toets OMHOOG en OMLAAG om het menu te bereiken 14 MIG.

Druk op de toets  om toegang te krijgen tot het menu Mic Gain.

Druk op de toets OMHOOG en OMLAAG om een van de opties te selecteren:

1 - 3, totaal 3 niveaus.

Standaard: niveau 3.

## NRC (Noise Reduction Circuit)

Druk op de toets **■** om toegang te krijgen tot het menu.

Druk op de toets **OMHOOG** en **OMLAAG** om het menu te bereiken 15 NRC.

Druk op de toets **🔒** om toegang te krijgen tot het menu NRC.

Druk op de toets **OMHOOG** en **OMLAAG** om een van de opties te selecteren:

NRC ON: de functie is actief

NRC OFF: de functie is niet actief.

## Reset

Als de radio is uitgeschakeld, drukt u tegelijkertijd op PTT + **■** bij het aanzetten van de radio.

RST + softwareversie (2 cijfers) verschijnt op het scherm. Alle instellingen gaan terug naar de standaard fabriekswaarden.

## Technische specificaties

Frequentiebereik	UHF: 400-470MHz
Aantal kanalen	199
Kanaalafstand	25KHz(Wide Band); 12.5KHz(Narrow Band)
Stap frequentie	2.5K,5K,6.25K,10K,12.5K,20K,25K,30K, 50K
Vermogensspanning	13.8V DC
Frequentie Stabiliteit	±2.5ppm
Bedrijfstemperatuur	-26°C ~ +80°C
Dimensies	108 x 120 x 27 mm
<b>Zender</b>	
RF-vermogen	Hi: 15W Med: 5W Lo: 0.5W
Consumptie	max. 3.2A@400-470MHz

Afwijking van de RF-frequentie	$\pm 500\text{Hz}$
Audio vervorming	$\leq 5\%$
Valse transmissie	$\leq -36\text{dBm}$
SNR(dB) @1 KHz	$\geq 38\text{dB}$
Aangrenzend kanaalvermogen	$\leq -60\text{dBc}$
<b>Ontvanger</b>	
Gevoeligheid 12dB SINAD	-121Bm
Audiovervorming @1KHz, afwijking 1,5KHz	$\leq 5\%$
Audiovermogen @ 1KHz 8 $\Omega$	3.5-4.5V
Stand-by stroom	$\leq 250\text{mA}$
Transmissie stroom	$\leq 480\text{mA}$

## Ostrzeżenia

- » Aby uniknąć awarii urządzenia i obrażeń ciała, przeczytaj uważnie niniejszą instrukcję.
- » Nie używaj radia bez anteny lub z uszkodzoną anteną. Dotknięcie uszkodzonej anteny może spowodować lekkie oparzenia skóry.
- » Bezpiecznie korzystaj z radia. Aby uniknąć narażenia na fale RF, podczas transmisji nie zbliżaj radiotelefonu do ciała na odległość mniejszą niż 3 cm.
- » Używanie akcesoriów innych niż zalecane przez producenta jest zabronione, ponieważ mogą one naruszać przepisy dotyczące bezpiecznego użytkowania urządzeń RF.
- » PNI Escort HP 446 jest zgodny z europejskimi normami i przepisami.
- » Nie używaj radia w miejscach, gdzie przechowywane są paliwa, chemikalia i inne materiały wybuchowe.
- » Nie używaj radia w pobliżu urządzeń medycznych lub elektronicznych wrażliwych na sygnały radiowe.
- » Nie używaj radia podczas jazdy.
- » Nie używaj radia przez dłuższy czas przy maksymalnej głośności.
- » Nie pozostawiaj radia i jego akcesoriów w zasięgu dzieci lub zwierząt.
- » Nie nadawaj przez dłuższy czas, ponieważ może to spowodować przegrzanie radia.

**PNI Escort HP 446 może być sprzedawany i używany w następujących krajach:**

**VHF/UHF - HAM**

**AT, BE, BG, CH, CY, CZ, DK, EE, ES, FI, FR, DE, GB, GR, HU, HR, IE, IS, IT, LI, LT, LU, LV, MT, NL, NO, PL, PT, RO, SK, SI, SE.**

Ograniczenia: Jest używany z licencją radioamatorską.

# Klawisze i funkcje

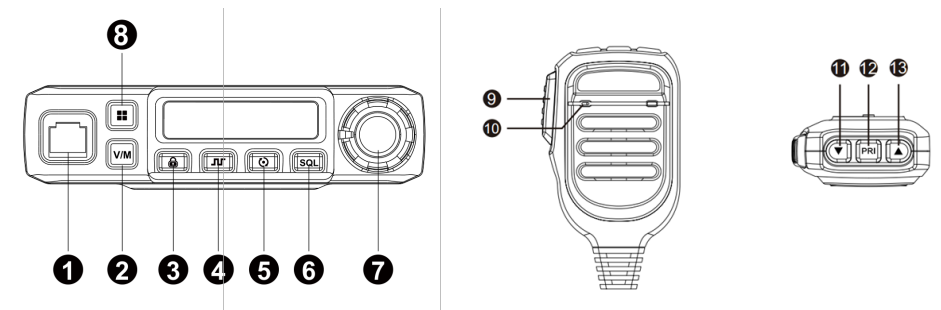

No.	Opis	Krótkie naciśnięcie	Długie naciśnięcie
1	Złącze RJ11 do mikrofonu		
2	V/M	Edytuj częstotliwość	
3	LOCK	Wyświetl napięcie	Blokowanie/ odblokowywanie klawiatury
4	CTCSS/DCS	Wybierz kody TX- CTCSS/CTCSS/DCS	Usuń kod TX- CTCSS/CTCSS/DCS bieżącego kanału
5	Scan	Wejść/wyjść z trybu skanowania	Dodaj do/Usuń z listy skanowania
6	SQ	Ustawienie SQLa	Włącz/wyłącz funkcję monitora
7	Volume potentiometer		
8	MENU	Wejść do menu	Włącz/wyłącz funkcję Dual Watch
9	PTT		
10	MIC		
11	UP	Kanał +	Kanał ciągły w górę
12	PRI	Wskaźnik kanału priorytetowego	Ustaw kanał priorytetowy
13	DW	Kanał -	Kanał ciągły w dół

# Ikony na wyświetlaczu

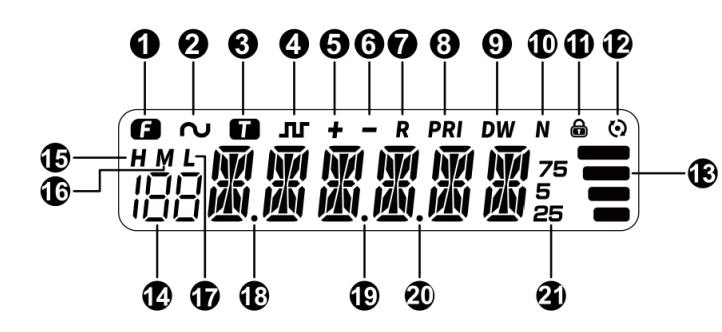

1	F	Wskaźnik menu	12		Skanowanie kanałów Miga podczas skanowania
2		wskaźnik CTCSS Miga, gdy ustawiony jest kod CTCSS	13	RSSI	Wskaźnik mocy transmisji
3	T	Wskaźnik TX-CTCSS Miga, gdy ustawiony jest kod TX-CTCSS	14	188	Numer kanału
4		wskaźnik DCS Miga, gdy ustawiony jest kod DCS	15	H	Wysoka moc transmisji
5	+	Dodatnie odchylenie częstotliwości TX	16	M	Średnia moc transmisji
6	-	Ujemne odchylenie częstotliwości TX	17	L	Niska moc transmisji
7	R	Aktywna funkcja odwróconej częstotliwości	18	Kropka dziesiątna	Niska moc transmisji

8	PRI	Wskaźnik kanału priorytetowego	19	Kropka dziesiąta	Punkt dziesiąty częstotliwości
9	DW	Aktywna funkcja Dual Watch	20	Kropka dziesiąta	Pojawia się podczas skanowania CTCSS/DCS
10	N	Wąska przepustowość	21	25/5/75	Koniec częstotliwości
11		Zablokowana klawiatura			

## Włączanie/wyłączanie radia i regulacja głośności

Aby włączyć radio, obróć pokrętkę regulacji głośności zgodnie z ruchem wskazówek zegara. Natychmiast usłyszysz dźwięk potwierdzenia. Przez jedną sekundę wszystkie ikony zostaną wyświetlone na ekranie. Na ekranie pozostaną tylko ikony aktywnych funkcji.

Gdy radio jest włączone, obracaj pokrętkę regulacji głośności w lewo lub w prawo, aż osiągniesz żądany poziom głośności.

Aby zatrzymać radio, obróć pokrętkę regulacji głośności w kierunku przeciwnym do ruchu wskazówek zegara. Ekran wyłączy się.

## Wyświetl napięcie wejściowe

Gdy radio jest włączone, naciśnij klawisz . Przez 5 sekund będzie wyświetlane napięcie zasilania radia.

Uwaga: wyświetlany zakres napięcia wynosi od 9 V do 17 V, wyświetlane dane są danymi przybliżonymi, jeśli potrzebujesz dokładnych danych, użyj woltomierza do przetestowania.

## Programowanie kanału priorytetowego (PRI)

Naciśnij klawisze W GÓRĘ i W DÓŁ, aby przejść do żądanego kanału. Naciśnij



długo przycisk PRI na mikrofonie, aby zapisać bieżący kanał. Na ekranie pojawi się ikona PRI.

## Przywoływanie kanału priorytetowego

Krótko naciśnij przycisk PRI na mikrofonie, aby przywołać kanał priorytetowy. Naciśnij ponownie PRI, aby powrócić do poprzedniego kanału.

## Dual Watch

Dzięki funkcji Dual Watch radiotelefon jednocześnie monitoruje bieżący kanał i kanał priorytetowy.

Długie naciśnięcie klawisza ■■ aby włączyć funkcję Dual Watch. Na ekranie pojawi się ikona DW, a dwa monitorowane kanały będą wyświetlane naprzemiennie (bieżący kanał i kanał priorytetowy)

Długie naciśnięcie klawisza ponownie ■■ aby wyłączyć funkcję Dual Watch.

## Edytuj i zapisz częstotliwość/kanał

### Tryb częstotliwości

1. Naciśnij przycisk V/M, aby wejść w tryb edycji częstotliwości. Na ekranie będą wyświetlane tylko częstotliwość i aktywne funkcje. Naciśnij klawisze W GÓRĘ i W DÓŁ na mikrofonie, aby zwiększyć lub zmniejszyć częstotliwość. Przytrzymaj klawisz UP lub DOWN, aby szybko zmienić częstotliwość.

2. Naciśnij przycisk V/M, aby wejść w tryb edycji częstotliwości. Krótko naciśnij klawisz 🔒. Trzecia cyfra częstotliwości zacznie migać. Przytrzymaj przycisk GÓRA lub DÓŁ, aby zmienić częstotliwość o 1 MHz. Ponownie naciśnij klawisz 🔒. Druga cyfra częstotliwości zacznie migać. Przytrzymaj przycisk GÓRA lub DÓŁ, aby zmienić częstotliwość o 10 MHz. Naciśnij dowolny klawisz, aby wyjść bez zapisywania.

3. Po zakończeniu edycji częstotliwości naciśnij klawisz ■■. Numer kanału zacznie migać. Następnie naciśnij przyciski GÓRA i DÓŁ na mikrofonie, aby wybrać żądany kanał i naciśnij przycisk V/M, aby zapamiętać wybraną częstotliwość na

tym kanale.

Uwaga: Przed zapamiętaniem kanału zwróć uwagę na kropkę dziesiętną [18] na ekranie. Jeśli pojawi się kropka dziesiętna, oznacza to, że numer kanału jest pusty. Jeśli przecinek zniknie, oznacza to, że kanał został pomyślnie zapisany.

Krok częstotliwości: 2.5K, 5K, 6.25K, 10K, 12.5K, 20K, 25K, 30K si 50K.

## **Tryb kanału**

Jeśli jesteś w trybie edycji częstotliwości, naciśnij klawisz V/M, aby powrócić do trybu kanału. Na ekranie pojawi się numer kanału, częstotliwość i aktywne funkcje. Naciśnij przyciski W GÓRĘ i W DÓŁ na mikrofonie, aby zwiększyć lub zmniejszyć numer kanału.

## **Odbiór i transmisja**

Gdy radiotelefon odbierze sygnał na bieżącym kanale, ekran zaświeci się na zielono i zostanie wyświetlony wskaźnik siły odbieranego sygnału.

Uwagi:

1. Jeśli ustawisz zbyt wysoki poziom blokady szumów, usłyszysz tylko bardzo silne sygnały.
2. Jeśli podczas odbioru wskaźnik sygnału i zielona dioda ekranu migają, ale nic nie słychać, oznacza to, że odbierany sygnał ma inny kod CTCSS/DCS.

Aby nadawać, naciśnij przycisk PTT na mikrofonie. Ekran zaświeci się na czerwono i pojawi się wskaźnik emitowanego sygnału. Mów w odległości 2,5-5 cm od mikrofonu normalnym tonem głosu. Zwolnij przycisk PTT, aby odebrać.

## **Funkcja monitorowania (wyłączona blokada szumów)**

Użyj funkcji Monitor, aby wyłączyć blokadę szumów i usłyszeć, czy na kanale jest aktywność. Aby aktywować funkcję Monitor, naciśnij i przytrzymaj klawisz SQL. Ekran zmieni kolor na zielony. Dostosuj głośność za pomocą przycisku regulacji głośności. Ponownie naciśnij i przytrzymaj klawisz SQL, aby wyjść z trybu monitorowania kanałów.

## Regulacja poziomu blokady szumów

Automatyczna blokada szumów ma 9 poziomów plus opcję wyłączenia:

OFF – blokada szumów wyłączona

1 - maksymalna czułość (minimalna blokada szumów)



5 - średnia czułość (średnia blokada szumów)

9 - minimalna czułość (maksymalna blokada szumów)

Krótko naciśnij klawisz SQL. Na ekranie pojawi się ikona SQL wraz z bieżącym poziomem. Naciśnij klawisze GÓRA i DÓŁ na mikrofonie, aby zwiększyć lub zmniejszyć poziom. Naciśnij ponownie klawisz SQL, aby zapisać ustawienie.

## Skanuj aktywne kanały

Radio posiada funkcję automatycznego skanowania, która w sposób ciągły skanuje wszystkie kanały zapisane na liście skanowania.

Naciśnij klawisz . Radio rozpocznie skanowanie kanałów. Ikona będzie migać na ekranie .



Uwaga: Informacje wyświetlane na ekranie podczas skanowania różnią się w zależności od trybu, w którym się znajdujesz (tryb częstotliwości lub tryb kanału).



Radio szybko przeskanuje wszystkie kanały i zatrzyma się na kanale, na którym wykryje sygnał. Jeśli przez 5 sekund nie będzie żadnej aktywności na danym kanale, funkcja skanowania zostanie wznowiona.

Jeśli chcesz nadawać podczas skanowania kanałów, naciśnij przycisk PTT, skanowanie zostanie zatrzymane na odpowiednim kanale podczas transmisji i wznowione po 3 sekundach po zwolnieniu przycisku PTT.

Krótko naciśnij klawisz ponownie  aby wyjść z trybu skanowania.



## Dodaj/usuń kanały z listy skanowania

Wybierz kanał, który chcesz dodać do listy kanałów do przeskanowania. Przytrzymaj klawisz  aby dodać odpowiedni kanał do listy. Na ekranie w prawym górnym rogu pojawi się ikona .



Aby usunąć kanał z listy skanowania, naciśnij krótko klawisz  kiedy jesteś na tym kanale. Ikona  zniknie z ekranu.

## Ustaw kody CTCSS/DCS



Naciśnij klawisz  aby uzyskać dostęp do menu CTCSS/DCS. Na ekranie pojawi się ikona T, co oznacza, że kod TX CTCSS zostanie ustawiony na bieżącym kanale. Naciśnij klawisze GÓRA i DÓŁ na mikrofonie, aby wybrać żądany kod.

Ponownie naciśnij klawisz . Ikona  Na ekranie pojawi się symbol, co oznacza, że kod CTCSS zostanie ustawiony na bieżącym kanale. Naciśnij klawisze GÓRA i DÓŁ na mikrofonie, aby wybrać żądany kod.





Kody CTCSS: 62,5 - 254,4, łącznie 51 grup.

Ponownie naciśnij klawisz . Ikona  Na ekranie pojawi się symbol , co oznacza, że kod DCS zostanie ustawiony na bieżącym kanale. Naciśnij klawisze GÓRA i DÓŁ na mikrofonie, aby wybrać żądany kod.





Kody DCS: 000N - 777I, łącznie 1024 grupy. N to kod dodatni, I to kod odwrotny. Naciśnij klawisz V/M, aby wybrać kod dodatni (N) lub kod odwrotny (I).

Po ustawieniu kodów naciśnij dowolny klawisz oprócz klawiszy , GÓRA i DÓŁ i  aby zapisać i wyjść.



## Skan CTCSS

Naciśnij klawisz  aby uzyskać dostęp do menu CTCSS/DCS. Naciśnij ponownie ten sam klawisz, ikonę  pojawi się na ekranie. Następnie naciśnij klawisz  aby wejść w tryb skanowania CTCSS. Kiedy radio znajdzie kompatybilny sygnał CTCSS, zatrzyma się na tym kanale na 5 sekund, po czym wznowi skanowanie. Naciśnij dowolny klawisz oprócz klawiszy , GÓRA i DÓŁ, aby wyjść.

## Skan DCS

Naciśnij klawisz  aby uzyskać dostęp do menu CTCSS/DCS. Naciśnij ponownie ten sam klawisz, ikonę  pojawi się na ekranie. Następnie naciśnij klawisz  aby wejść w tryb skanowania DCS. Kiedy radio znajdzie kompatybilny sygnał DCS, zatrzyma się na tym kanale na 5 sekund, po czym wznowi skanowanie. Naciśnij dowolny klawisz oprócz klawiszy , GÓRA i DÓŁ, aby wyjść.



## Blokada klawiatury

Długie naciśnięcie klawisza  aby zablokować klawisze (z wyjątkiem klawisza PTT). Pojawi się ikona  na ekranie. Długo naciśnij ponownie ten sam klawisz, aby odblokować klawiaturę.

## Menu

Naciśnij klawisz  aby uzyskać dostęp do menu. Na ekranie w lewym górnym rogu pojawia się ikona F.

Naciśnij klawisze W GÓRĘ i W DÓŁ, aby poruszać się po menu.

Naciśnij klawisz  aby uzyskać dostęp do menu, które chcesz ustawić. Naciskaj klawisze W GÓRĘ i W DÓŁ, aby poruszać się po opcjach. Naciśnij klawisz  aby zapisać i powrócić do menu głównego lub nacisnąć dowolny klawisz oprócz klawiszy , W GÓRĘ i W DÓŁ, aby wyjść z menu.

## Wybór mocy

Naciśnij klawisz  aby uzyskać dostęp do menu.

Naciśnij klawisz  aby uzyskać dostęp do menu 01 PoW.

Naciśnij klawisze GÓRA i DÓŁ, aby wybrać jedną z opcji:

Hi - wysoka moc (ustawienie domyślne)

MI - średnia moc

Lo - mała moc

## Wybór przepustowości

Naciśnij klawisz **■** aby uzyskać dostęp do menu.

Naciśnij klawisze W GÓRĘ i W DÓŁ, aby przejść do menu 02 BAND.

Naciśnij klawisz **🔒** aby uzyskać dostęp do menu BAND.

Naciśnij klawisze GÓRA i DÓŁ, aby wybrać jedną z opcji:

WIDE - szerokie pasmo 25K (ustawienie domyślne)

NAR - wąskie pasmo 12,5K

## BCL (Busy Channel Lockout)

Naciśnij klawisz **■** aby uzyskać dostęp do menu.

Naciśnij klawisze W GÓRĘ i W DÓŁ, aby przejść do menu 03 BCL.

Naciśnij klawisz **🔒** aby uzyskać dostęp do menu BCL (Busy Channel Lockout).

Naciśnij klawisze GÓRA i DÓŁ, aby wybrać jedną z opcji:

OFF - Funkcja BCL wyłączona (ustawienie domyślne). Jeśli funkcja BCL jest wyłączona, możesz nadawać w dowolnym stanie odbioru.

ON - funkcja BCL jest aktywna

## Edycja nazwy kanału

Naciśnij klawisz **■** aby uzyskać dostęp do menu.

Naciśnij klawisze W GÓRĘ i W DÓŁ, aby przejść do menu 04 NAME.

Naciśnij klawisz **🔒** aby uzyskać dostęp do menu Edycja nazwy kanału.

Naciśnij klawisze GÓRA i DÓŁ, aby wybrać znak dla miejsca wskazanego przez kursor.

Naciśnij klawisz **🔒** aby przesunąć kursor do następnego znaku.

Naciśnij klawisz **V/M** aby przesunąć kursor do ostatniego znaku.

Naciśnij klawisz **■** do wyjścia.

## TX OFF

Naciśnij klawisz **■** aby uzyskać dostęp do menu.

Naciśnij klawisze W GÓRĘ i W DÓŁ, aby przejść do menu 05 TX.

Naciśnij klawisz **🔒** aby uzyskać dostęp do menu TX (wyłączyć transmisję na bieżącym kanale).

Naciśnij klawisze GÓRA i DÓŁ, aby wybrać jedną z opcji:

ON - transmisja włączona, naciśnij PTT, aby nadawać (ustawienie domyślne).  
OFF - transmisja nie jest dozwolona. Jeśli naciśniesz klawisz PTT usłyszysz sygnał dźwiękowy.

## Odwrócona częstotliwość

Naciśnij klawisz ■ aby uzyskać dostęp do menu.  
Naciśnij klawisze W GÓRĘ i W DÓŁ, aby przejść do menu 06 REV.  
Naciśnij klawisz 🔒 aby uzyskać dostęp do menu Odwrócona częstotliwość.  
Naciśnij klawisze GÓRA i DÓŁ, aby wybrać jedną z opcji:  
ON - funkcja jest włączona.  
OFF - funkcja jest wyłączona (ustawienie fabryczne).

## Konfiguracja kierunku Offset

Naciśnij klawisz ■ aby uzyskać dostęp do menu.  
Naciśnij klawisze W GÓRĘ i W DÓŁ, aby przejść do menu 07 SHIFT.  
Naciśnij klawisz 🔒 aby uzyskać dostęp do menu Konfiguracja kierunku Offset.

Przebiegnik odbiera sygnał (UP-LINK) na częstotliwości i nadaje tę częstotliwość (DOWN-LINK). Różnica między tymi dwiema częstotliwościami nazywana jest częstotliwością przesunięcia. Jeśli częstotliwość UP-LINK jest wyższa niż częstotliwość DOWN-LINK, kierunek przesunięcia jest ujemny. Jeśli jest mniejszy, kierunek przesunięcia jest dodatni.

Naciśnij klawisze GÓRA i DÓŁ, aby wybrać jedną z opcji:  
+: oznacza dodatni kierunek przesunięcia, co oznacza, że częstotliwość nadawana jest wyższa niż częstotliwość odbierana.  
-: wskazuje ujemny kierunek przesunięcia, co oznacza, że częstotliwość nadawana jest niższa niż częstotliwość odbierana.  
OFF: funkcja jest nieaktywna (ustawienie fabryczne).

## Ustawienie częstotliwości Offset

Naciśnij klawisz ■ aby uzyskać dostęp do menu.  
Naciśnij klawisze W GÓRĘ i W DÓŁ, aby przejść do menu 08 OFFSET.  
Naciśnij klawisze W GÓRĘ i W DÓŁ, aby wybrać częstotliwość.

0-70: Całkowity dostępny zakres częstotliwości 70 MHz.  
Domyślnie: 5,0 MHz.

Uwaga: Częstotliwość przesunięcia zmienia się w zależności od ustawienia kroku częstotliwości.

## Konfiguracja kroku częstotliwości

Naciśnij klawisz **■** aby uzyskać dostęp do menu.  
Naciśnij klawisze W GÓRĘ i W DÓŁ, aby przejść do menu 09 STEP.  
Naciśnij klawisze UP i DOWN, aby wybrać krok częstotliwości. Ta funkcja działa tylko w trybie częstotliwości (VFO).  
Opcje: 2,5K, 5K, 6,25K, 10K, 12,5K, 20K, 25K, 30K i 50K.

Ta funkcja jest automatycznie ukrywana podczas wyświetlania w trybie CH lub w trybie NM

## Konfiguracja trybu wyświetlania

Naciśnij klawisz **■** aby uzyskać dostęp do menu.  
Naciśnij klawisze W GÓRĘ i W DÓŁ, aby przejść do menu 10 DISPLAY.  
Naciśnij klawisz **🔒** aby uzyskać dostęp do menu DISPLAY.  
Naciśnij klawisze GÓRA i DÓŁ, aby wybrać jedną z opcji:  
FRQ: tryb kanału + tryb częstotliwości (ustawienie domyślne)  
CH: tryb kanału  
NM: tryb kanału + nazwa.

## Dźwięk klawiszy

Naciśnij klawisz **■** aby uzyskać dostęp do menu.  
Naciśnij klawisze W GÓRĘ i W DÓŁ, aby przejść do menu 11 BEEP.  
Naciśnij klawisz **🔒** aby uzyskać dostęp do menu Dźwięk klawiszy.  
Naciśnij klawisze GÓRA i DÓŁ, aby wybrać jedną z opcji:  
ON: aktywny dźwięk klawiszy  
OFF: dźwięk klawiszy nieaktywny



## TOT (Timeout Timer)

Naciśnij klawisz **■** aby uzyskać dostęp do menu.

Naciśnij klawisze W GÓRĘ i W DÓŁ, aby przejść do menu 12 TOT.

Naciśnij klawisz **🔒** aby uzyskać dostęp do menu Timeout Timer. Ta funkcja ogranicza czas transmisji. Po przekroczeniu ustawionego czasu transmisja zostaje przerwana i rozlega się dźwięk ostrzegawczy.

Naciśnij klawisze GÓRA i DÓŁ, aby wybrać jedną z opcji:

1 - 30 minut, w krokach co 1 minutę.

WYŁ: funkcja nieaktywna.

Domyślnie: 3.

## Konfiguracja trybu skanowania

Naciśnij klawisz **■** aby uzyskać dostęp do menu.

Naciśnij klawisze W GÓRĘ i W DÓŁ, aby przejść do menu 13 SCAN.

Naciśnij klawisz **🔒** aby uzyskać dostęp do menu Konfiguracja trybu skanowania.

Naciśnij klawisze GÓRA i DÓŁ, aby wybrać jedną z opcji:

SE: skanowanie zatrzymuje się, gdy radiotelefon wykryje sygnał

DO: zatrzymuje się na 5 sekund po wykryciu pasującego sygnału, a następnie wznowia skanowanie

CO: skanowanie zatrzymuje się, gdy radiotelefon wykryje sygnał, a gdy sygnał zniknie, skanowanie zostanie wznowione.

## Mic Gain

Naciśnij klawisz **■** aby uzyskać dostęp do menu.

Naciśnij klawisze W GÓRĘ i W DÓŁ, aby przejść do menu 14 MIG.

Naciśnij klawisz **🔒** aby uzyskać dostęp do menu Mic Gain.

Naciśnij klawisze GÓRA i DÓŁ, aby wybrać jedną z opcji:

1 - 3, łącznie 3 poziomy.

Domyślnie: poziom 3.

## NRC (Noise Reduction Circuit)

Naciśnij klawisz **■** aby uzyskać dostęp do menu.

Naciśnij klawisze W GÓRĘ i W DÓŁ, aby przejść do menu 15 NRC.

Naciśnij klawisz  aby uzyskać dostęp do menu NRC.  
Naciśnij klawisze GÓRA i DÓŁ, aby wybrać jedną z opcji:  
NRC ON: funkcja jest aktywna  
NRC OFF: funkcja jest nieaktywna.

## Reset

Gdy radio jest wyłączone, naciśnij jednocześnie PTT +  podczas włączania radia.

Na ekranie pojawi się RST + wersja oprogramowania (2 cyfry). Wszystkie ustawienia powrócą do domyślnych wartości fabrycznych.

## Specyfikacja techniczna

Zakres częstotliwości	UHF: 400-470MHz
Liczba kanałów	199
Rozstaw kanałów	25KHz(Wide Band); 12.5KHz(Narrow Band)
Częstotliwość kroku	2.5K,5K,6.25K,10K,12.5K,20K,25K,30K, 50K
Napięcie	13.8V DC
Stabilność częstotliwości	±2.5ppm
Temperatura robocza	-26°C ~ +80°C
Wymiary	108 x 120 x 27 mm
<b>Nadajnik</b>	
Moc RF	Hi: 15W Med: 5W Lo: 0.5W
Konsumpcja	max. 3.2A@400-470MHz
Odchylenie częstotliwości RF	±500Hz
Zniekształcenie dźwięku	≤5%
Fałszywa transmisja	≤ -36dBm

Stosunek sygnał/szum (dB) przy 1 kHz	$\geq 38\text{dB}$
Moc sąsiedniego kanału	$\leq -60\text{dBc}$
<b>Odbiorca</b>	
Czułość 12dB SINAD	-121Bm
Zniekształcenie dźwięku przy 1 KHz, odchylenie 1,5 KHz	$\leq 5\%$
Moc dźwięku przy 1 KHz 8 $\Omega$	3.5-4.5V
Prąd czuwania	$\leq 250\text{mA}$
Prąd transmisji	$\leq 480\text{mA}$

## Atentionari

- » Pentru a evita defectarea dispozitivului si ranirea personala, va rugam sa cititi cu atentie acest manual.
- » Nu folositi statia radio fara antena sau cu antena defecta. Atingerea unei antene defecte ar putea cauza o arsura minora la nivelul pielii.
- » Folositi statia in conditii de siguranta. Pentru a evita expunerea la undele RF, nu apropiati statia de corp la mai mult de 3 cm in timpul emisiei.
- » Este interzisa folosirea altor accesorii decat a celor recomandate de producator, intrucat acestea ar putea incalca regulamentele de folosire in siguranta a dispozitivelor RF.
- » PNI Escort HP 446 respecta normativele si legile europene.
- » Nu folositi statia radio in locuri unde sunt depozitati combustibili, substante chimice si alte materiale explozive.
- » Nu folositi statia radio in apropierea echipamentelor medicale sau electronice, sensibile la semnalele RF.
- » Nu folositi statia radio in timp ce conduceti.
- » Nu folositi statia timp indelungat cu volumul la maxim.
- » Nu lasati statia radio si accesoriiile acesteia la indemana copiilor sau a animalelor de companie.
- » Nu emiteti timp indelungat, intrucat ar putea cauza supraincalzirea statiei.

**PNI Escort HP 446 poate fi vanduta si utilizata in urmatoarele tari:  
VHF/UHF - HAM**

**AT, BE, BG, CH, CY, CZ, DK, EE, ES, FI, FR, DE, GB, GR, HU, HR, IE,  
IS, IT, LI, LT, LU, LV, MT, NL, NO, PL, PT, RO, SK, SI, SE.**

Restrictii: Se utilizeaza cu licenta radio amator.

## Taste si functii

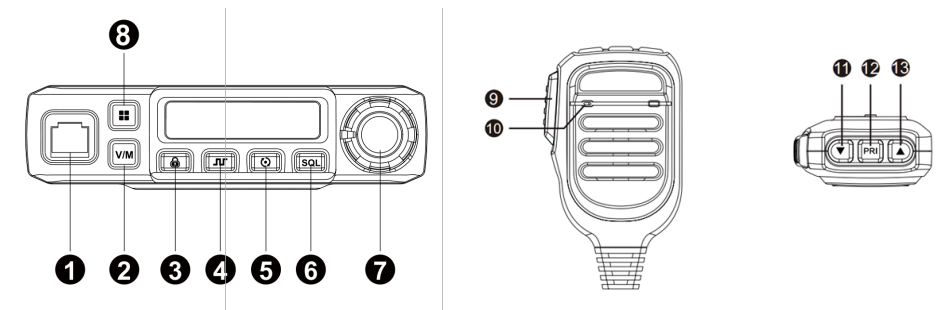

Nr.	Descriere	Apasare scurta	Apasare lunga
1	Conector microfon RJ11		
2	V/M	Editare frecventa	
3	LOCK	Afisare tensiune	Blocare/Deblocare taste
4	CTCSS/DCS	Selectie coduri TX-CTCSS/CTCSS/DCS	Sterge TX-CTCSS/CTCSS/DCS de pe canalul curent
5	Scan	Activare/Dezactivare mod scanare canale	Adauga/Sterge canal in/din lista de scanare
6	SQ	Setari squelch	Activare/Dezactivare functia Monitor
7	Potentiometru control volum		
8	MENU	Acces meniu	Activare/Dezactivare functia Dual Watch
9	PTT		
10	MIC		
11	UP	Canal +	Crestere rapida numar canal
12	PRI	Canal prioritar	Setare canal prioritar
13	DW	Canal -	Descrestere rapida numar canal

## Pictograme ecran

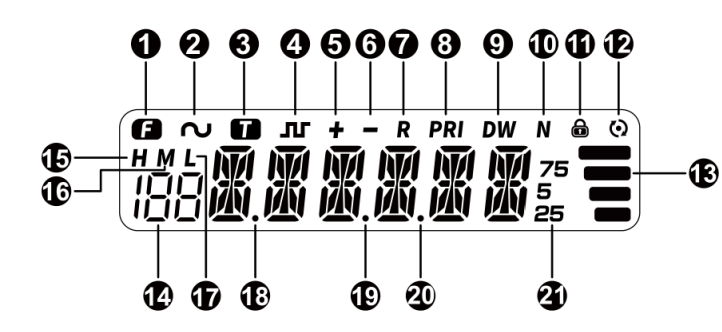

1	F	Indicator meniu	12		Functia scanare canale memorate activa Clicpeste cand se scaneaza
2		Indicator CTCSS Codul CTCSS este setat	13	RSSI	Indicator putere RX
3	T	Indicator TX-CTCSS Codul TX-CTCSS este setat	14	188	Numar canal
4		Indicator DCS Codul DCS este setat	15	H	Putere de emisie mare
5	+	Deviatie pozitiva frecventa TX	16	M	Putere de emisie medie
6	-	Deviatie negativa frecventa TX	17	L	Putere de emisie joasa
7	R	Functia frecventa inversa activa	18	Punct zecimal	Apare cand canalul este gol
8	PRI	Indicator canal prioritar	19	Punct zecimal	Punct zecimal al frecventei

9	DW	Funcția Dual Watch activa	20	Punct zecimal	Apare când se scanează CTCSS/DCS
10	N	Latime de bandă îngustă	21	25/5/75	Indică finalul frecvenței
11		Taste blocate			

## Pornire/Oprire stație radio și control volum

Pentru a porni stația, rotiți butonul de control volum în sensul acelor de ceasornic. Veti auzi imediat un sunet de confirmare. Timp de o secundă, pe ecran vor fi afișate toate pictogramele. Vor rămâne pe ecran doar pictogramele funcțiilor active.

Când stația radio este pornită, rotiți butonul de control volum spre stânga sau spre dreapta până ajungeți la nivelul de volum dorit.

Pentru a opri stația radio, rotiți butonul de control volum în sens invers acelor de ceasornic. Ecranul e va stinge.

## Afișare tensiune de alimentare

Când stația radio este pornită, apăsați tasta . Timp de 5 secunde va fi afișată tensiunea de alimentare a stației radio.

Nota: Tensiunea de alimentare afișată este în intervalul 9V - 17V și indică o valoare aproximativă. Dacă doriți o valoare precisă, utilizați un voltmetru.

## Programare canal prioritar (PRI)

Apăsați tastele ▲ și ▼ pentru a ajunge la canalul dorit. Apăsați lung taste PRI de pe microfon pentru a salva canalul curent. Pe ecran va apărea pictograma PRI.

## Apelare canal prioritar

Apasati scurt taste PRI de pe microfon pentru a apela canalul prioritar. Apasati PRI din nou pentru a reveni la canalul anterior.

## Dual Watch

Prin functia Dual Watch statia radio monitorizeaza simultan canalul curent si canalul prioritar.





Tineti apasata tasta  pentru a activa functia Dual Watch. Pe ecran va aparea pictograma DW si vor fi afisate alternativ cele doua canale monitorizate (canalul curent si canalul prioritar)







Apasati din nou lung tasta  pentru a dezactiva functia Dual Watch.



## Editare si memorare frecventa/canal

### Mod frecventa

Nota: Cand va aflati in mod frecventa, tineti apasata tasta MENU pentru a intra in meniu.

1. Apasati tasta **V/M** pentru a intra in modul de editare frecventa. Pe ecran va aparea doar frecventa si functiile active. Apasati tastele  si  de pe microfon pentru a creste sau descreste frecventa. Tineti lung apasata tasta  sau  pentru a modifica rapid frecventa.

2. Apasati tasta **V/M** pentru a intra in modul de editare frecventa. Apasati scurt tasta . A treia cifra din frecventa va clipi. Tineti apasata tasta  sau  pentru a schimba frecventa cu 1 MHz. Apasati din nou tasta . A doua cifra din frecventa va clipi. Tineti apasata tasta  sau  pentru a schimba frecventa cu 10 MHz. Apasati orice tasta pentru a iesi fara a memora.

3. Dupa ce ati terminat de editat frecventa, apasati tasta . Numarul canalului va clipi. Apoi apasati tastele  si  de pe microfon pentru a selecta canalul dorit si apasati tasta **V/M** pentru a memora frecventa selectata pe canalul respectiv.

Nota: Inainte de a memora canalul, observati pe ecran punctul zecimal [18].



Daca apare punctul zecimal, atunci numarul canalului este gol. Daca punctul zecimal dispare, atunci memorarea canalului s-a realizat cu succes.  
Pas frecventa: 2.5K, 5K, 6.25K, 10K, 12.5K, 20K, 25K, 30K si 50K.

## Mod canal

Daca va aflati in modul de editare frecventa, apasati tasta **V/M** pentru a reveni la modul canal. Pe ecran va fi afisat numarul canalului, frecventa si functiile active. Apasati tastele **▲** si **▼** de pe microfon pentru a creste sau descreste numarul canalului.

## Receptia si Emisia

Cand statia radio receptioneaza un semnal pe canalul curent, ecranul se va aprinde verde si va fi afisat indicatorul de putere semnal receptionat.

Note:

1. Daca ati setat un nivel prea ridicat al squelch-ului, veti auzi doar semnalele foarte puternice.
2. Daca in timpul receptiei, indicatorul de semnal si lumina verde a ecranului clipeste dar nu auziti nimic, inseamna ca semnalul receptionat are un cod CTCSS/DCS diferit.

Pentru a emite, apasati tasta PTT de pe microfon. Ecranul se va aprinde rosu si va fi afisat indicatorul de semnal emis. Vorbiti la o distanta de 2.5-5 cm de microfon cu un ton normal al vocii. Eliberati tasta PTT pentru a receptiona.

## Funcția Monitor (squelch dezactivat)

Folositi functia Monitor pentru a dezactiva squelch-ul si pentru a auzi daca este activitate pe canal. Pentru a activa functia Monitor, apasati lung tasta SQL. Ecranul se va aprinde verde. Reglati volumul din butonul de control volum. Apasati din nou lung tasta SQL pentru a iesi din modul Monitorizare canal.

## Reglare nivel squelch

Squelch-ul automat are 9 niveluri, plus optiunea de a fi dezactivat:

OFF - squelch dezactivat

1 - sensibilitate maxima (squelch minim)



5 - sensibilitate medie (squelch mediu)

9 - sensibilitate minima (squelch maxim)

Apasati scurt tasta SQL. Pe ecran apare pictograma SQL insotita de nivelul curent. Apasati tastele ▲ si ▼ de pe microfon pentru a creste sau descreste nivelul. Apasati din nou tasta SQL pentru a salva setarea.

## Scanare canale active

Statia radio are o functie de scanare automata care scaneaza continuu toate canalele pe care le-ati salvat in lista de scanare.

Apasati scurt tasta . Statia va porni scanarea canalelor. Pe ecran va clipi pictograma .



Nota: Informatiile afisate pe ecran in timpul scanarii difera in functie de modul in care va aflati (mod frecventa sau mod canal).



Statia radio va scana rapid toate canalele si se va opri pe canalul unde detecteaza semnal. Daca timp de 5 secunde nu mai este activitate pe canalul respectiv, functia de scanarea se reia.

Daca doriti sa emiteti in timpul scanarii canalelor, apasati tasta PTT, scanarea se va opri pe canalul respectiv in timpul emisiei si se va relua dupa 3 secunde dupa ce eliberati tasta PTT.

Apasati din nou scurt tasta  pentru a iesi din modul de scanare.



## Adaugare/Stergere canale in/din lista de scanare

Selectati canalul pe care doriti sa-l adaugati in lista canalelor de scanat. Tineti lung apasata tasta  pentru a adauga canalul respectiv in lista. Pe ecran, in coltul din dreapta sus, va apare pictograma .



Pentru a sterge un canal din lista de scanare, apasati scurt tasta  cand va aflati pe canalul respectiv. Pictograma  va disparea de pe ecran.

## Setare coduri CTCSS/DCS



Apasati scurt tasta  pentru a accesa meniul CTCSS/DCS. Pe ecran apare pictograma T, ceea ce inseamna ca pe canalul curent va fi setat codul TX CTCSS. Apasati tastele ▲ si ▼ de pe microfon pentru a selecta codul dorit.

Apasati din nou tasta . Pe ecran va aparea pictograma , ceea ce inseamna ca pe canalul curent va fi setat codul CTCSS. Apasati tastele ▲ si ▼ de pe microfon pentru a selecta codul dorit.





Coduri CTCSS: 62.5 - 254.4, in total 51 grupuri.

Apasati din nou tasta . Pe ecran va aparea pictograma , ceea ce inseamna ca pe canalul curent va fi setat codul DCS. Apasati tastele ▲ si ▼ de pe microfon pentru a selecta codul dorit.



Coduri DCS: 000N - 777I, in total 1024 grupuri. N este cod pozitiv, I este cod invers. Apasati tasta V/M pentru a alege cod pozitiv (N) sau cod invers (I).

Dupa ce ati setat codurile, apasati orice tasta cu exceptia tastelor , ▲ si ▼ si  pentru a salva si a iesi.

## Scanare CTCSS

Apasati scurt tasta  pentru a accesa meniul CTCSS/DCS. Apasati din nou aceeaasi tasta, pe ecran va aparea pictograma . Imediat apasati tasta  pentru a intra in modul de scanare CTCSS. Cand statia radio va gasi un semnal CTCSS compatibil, se va opri pe acel canal timp de 5 secunde, dupa care va relua scanarea. Apasati orice tasta cu exceptia tastelor , ▲ si ▼ pentru a iesi.

## Scanare DCS

Apasati scurt tasta  pentru a accesa meniul CTCSS/DCS. Apasati din nou aceeaasi tasta, pe ecran va aparea pictograma . Imediat apasati tasta  pentru a intra in modul de scanare DCS. Cand statia radio va gasi un semnal DCS compatibil, se va opri pe acel canal timp de 5 secunde, dupa care va relua

scanarea. Apasati orice tasta cu exceptia tastelor **⏏**, **▲** si **▼** pentru a iesi.

## Blocare taste

Apasati lung tasta **🔒** pentru a bloca tastele (cu exceptia tastei PTT). Pe ecran apare pictograma **🔒**. Apasati din nou lung aceeasi tasta pentru a debloca tastele.

## Meniu

Apasati scurt tasta **■** pentru a accesa meniul. Pe ecran, in coltul din stanga sus, apare pictograma F.

Apasati tastele **▲** si **▼** pentru a naviga prin meniu.

Apasati tasta **🔒** pentru a accesa meniul pe care doriti sa-l setati. Apasati tastele **▲** si **▼** pentru a naviga printre optiuni. Apasati tasta **■** pentru a salva si pentru a va intoarce la meniul principal sau apasati orice tasta cu exceptia tastelor **■**, **▲** si **▼** pentru a iesi din meniu.

## Selectare putere

Apasati scurt tasta **■** pentru a accesa meniul.

Apasati tasta **🔒** pentru a accesa meniul **01 PoW**.

Apasati tastele **▲** si **▼** pentru a alege una dintre optiuni:

Hi - putere mare (setare implicita)

MI - putere medie

Lo - putere mica

## Selectie latime de banda

Apasati scurt tasta **■** pentru a accesa meniul.

Apasati tastele **▲** si **▼** pentru a ajunge la meniul **02 BAND**.

Apasati tasta **🔒** pentru a accesa meniul Latime banda.

Apasati tastele **▲** si **▼** pentru a alege una dintre optiuni:

WIDE - latime de banda larga 25K (setare implicita)

NAR - latime de banda ingusta 12.5K

## BCL (Busy Channel Lockout)

Apasati scurt tasta **■** pentru a accesa meniul.

Apasati tastele **▲** si **▼** pentru a ajunge la meniul **03 BCL**.

Apasati tasta **🔒** pentru a accesa meniul BCL (blocare canal ocupat).

Apasati tastele **▲** si **▼** pentru a alege una dintre optiuni:

OFF - functia BCL dezactivata (setare implicita). Daca functia BCL este dezactivata, puteti emite in orice stare de receptie.

On - functia BCL activa

## Editare nume canal

Apasati scurt tasta **■** pentru a accesa meniul.

Apasati tastele **▲** si **▼** pentru a ajunge la meniul **04 NAME**.

Apasati tasta **🔒** pentru a accesa meniul Editare nume canal.

Apasati tastele **▲** si **▼** pentru a selectat caracterul pentru locatia indicata de cursor.

Apasati tasta **🔒** pentru a muta cursorul la urmatorul caracter.

Apasati tasta **V/M** pentru a muta cursorul la ultimul caracter.

Apasati tasta **■** pentru a iesi.

## Dezactivare emisie (TX OFF)

Apasati scurt tasta **■** pentru a accesa meniul.

Apasati tastele **▲** si **▼** pentru a ajunge la meniul **05 TX**.

Apasati tasta **🔒** pentru a accesa meniul TX (dezactivare emisie pe canalul curent).

Apasati tastele **▲** si **▼** pentru a alege una dintre optiuni:

ON - emisia permisa, apasati PTT pentru a emite (setare implicita).

OFF - emisia nu este permisa. Daca apasati tasta PTT veti auzi un beep.

## Frecventa inversa

Apasati scurt tasta **■** pentru a accesa meniul.

Apasati tastele **▲** si **▼** pentru a ajunge la meniul **06 REV**.

Apasati tasta **🔒** pentru a accesa meniul Frecventa inversa.

Apasati tastele **▲** si **▼** pentru a alege una dintre optiuni:

ON - functia este activa.

OFF - functia este inactiva (setare implicita).

## Setare directie Offset

Apasati scurt tasta **■** pentru a accesa meniul.

Apasati tastele **▲** si **▼** pentru a ajunge la meniul **07 SHIFT**.

Apasati tasta **🔒** pentru a accesa meniul Setare directie Offset.

Repetorul primeste un semnal (UP-LINK) pe o frecventa si transmite mai departe acea frecventa (DOWN-LINK). Diferenta dintre cele doua frecvente se numeste frecventa offset. Daca frecventa UP-LINK este mai mare decat frecventa DOWN-LINK, directia de offset este negativa. Daca este mai mica, directia de offset este pozitiva.

Apasati tastele **▲** si **▼** pentru a alege una dintre optiuni:

+: indica directie de offset pozitiva, ceea ce inseamna ca frecventa emisa este mai mare decat frecventa receptionata.

-: indica directie de offset negativa, ceea ce inseamna ca frecventa emisa este mai mica decat frecventa receptionata.

OFF: functia este inactiva (setare implicita).

## Setare frecventa Offset

Apasati scurt tasta **■** pentru a accesa meniul.

Apasati tastele **▲** si **▼** pentru a ajunge la meniul **08 OFFSET**.

Apasati tastele **▲** si **▼** pentru a selecta frecventa.

Interval disponibil 0 - 70, in total 70MHz.

Implicit: 5.0MHz.

Nota: Frecventa offset se schimba in functie de pasul de frecventa setat.

## Setare pas frecventa

Apasati scurt tasta **■** pentru a accesa meniul.

Apasati tastele **▲** si **▼** pentru a ajunge la meniul **09 STEP**.

Apasati tastele **▲** si **▼** pentru a selecta pasul de frecventa. Aceasta functie

este valida doar in modul frecventa (VFO).

Optiuni: 2.5K, 5K, 6.25K, 10K, 12.5K, 20K, 25K, 30K si 50K.

Nota: Aceasta functie este ascunsa cand statia este in modul de afisare CH sau NM.

## Mod afisare

Apasati scurt tasta **■** pentru a accesa meniul.

Apasati tastele **▲** si **▼** pentru a ajunge la meniul **10 DISPLAY**.

Apasati tasta **🔒** pentru a accesa meniul Mod afisare ecran.

Apasati tastele **▲** si **▼** pentru a alege una dintre optiuni:

FRQ: mod canal + mod frecventa (setare implicita)

CH: mod canal

NM: mod canal + nume.

## Sunet taste

Apasati scurt tasta **■** pentru a accesa meniul.

Apasati tastele **▲** si **▼** pentru a ajunge la meniul **11 BEEP**.

Apasati tasta **🔒** pentru a accesa meniul Sunet taste.

Apasati tastele **▲** si **▼** pentru a alege una dintre optiuni:

ON: sunet taste activ

OFF: sunet taste inactiv

## TOT (Timeout Timer)

Apasati scurt tasta **■** pentru a accesa meniul.

Apasati tastele **▲** si **▼** pentru a ajunge la meniul **12 TOT**.

Apasati tasta **🔒** pentru a accesa meniul Timeout Timer. Aceasta functie limiteaza timpul de emisie. Cand depaseste timpul presetat, emisia se intrerupe si se aude un sunet de avertizare.

Apasati tastele **▲** si **▼** pentru a alege una dintre optiuni:

1 - 30 minute, cu pas de 1 minut.

OFF: functie inactiva.

Implicit: 3 minute.

## Setare mod scanare

Apasati scurt tasta ■ pentru a accesa meniul.

Apasati tastele ▲ si ▼ pentru a ajunge la meniul **13 SCAN**.

Apasati tasta 🔒 pentru a accesa meniul Mod scanare.

Apasati tastele ▲ si ▼ pentru a alege una dintre optiuni:

SE: scanarea se opreste cand statia detecteaza un semnal

TO: scanarea se opreste timp de 5 secunde cand statia detecteaza un semnal, dupa care se reia

CO: scanarea se opreste cand statia detecteaza un semnal, iar cand semnalul dispare, scanarea se reia.

## Mic Gain

Apasati scurt tasta ■ pentru a accesa meniul.

Apasati tastele ▲ si ▼ pentru a ajunge la meniul **14 MIG**.

Apasati tasta 🔒 pentru a accesa meniul Mic Gain.

Apasati tastele ▲ si ▼ pentru a alege una dintre optiuni:

1 - 3, total 3 niveluri.

Implicit: nivelul 3.

## NRC (Noise Reduction Circuit)

Apasati scurt tasta ■ pentru a accesa meniul.

Apasati tastele ▲ si ▼ pentru a ajunge la meniul **15 NRC**.

Apasati tasta 🔒 pentru a accesa meniul NRC.

Apasati tastele ▲ si ▼ pentru a alege una dintre optiuni:

NRC ON: functia este activa

NRC OFF: functia este inactiva.

## Reset

Cand statia este oprita, apasati simultan PTT + ■ in timp ce reporniti statia.

Pe ecran va apare RST + versiune software (2 caractere). Toate setarile vor reveni al valorile din fabrica.



## Specificatii tehnice

Interval frecventa	UHF: 400-470MHz
Numar canale	199
Spatiere canale	25KHz(Wide Band); 12.5KHz(Narrow Band)
Pas frecventa	2.5K,5K,6.25K,10K,12.5K,20K,25K,30K, 50K
Alimentare	13.8V DC
Stabilitate frecventa	±2.5ppm
Temperatura de lucru	-26°C ~ +80°C
Dimensiuni	108 x 120 x 27 mm
<b>Emitator</b>	
Putere RF	Hi: 15W Med: 5W Lo: 0.5W
Consum	max. 3.2A@400-470MHz
Deviatie frecventa RF	±500Hz
Distorsiune audio	≤5%
Emisii parazite	≤ -36dBm
SNR(dB) @1KHz	≥ 38dB
Putere canal adiacent	≤-60dBc
<b>Receptor</b>	
Sensibilitate 12dB SINAD	-121Bm
Distorsiune audio @1KHz, deviatie 1.5KHz	≤5%
Putere audio @ 1KHz 8Ω	3.5-4.5V
Consum in standby	≤250mA
Consum in receptie	≤480mA

# 1024 groups DCS codes

000	001	002	003	004	005	006	007
010	011	012	013	014	015	016	017
020	021	022	023	024	025	026	027
030	031	032	033	034	035	036	037
040	041	042	043	044	045	046	047
050	051	052	053	054	055	056	057
060	061	062	063	064	065	066	067
070	071	072	073	074	075	076	077
100	101	102	103	104	105	106	107
110	111	112	113	114	115	116	117
120	121	122	123	124	125	126	127
130	131	132	133	134	135	136	137
140	141	142	143	144	145	146	147
150	151	152	153	154	155	156	157
160	161	162	163	164	165	166	167
170	171	172	173	174	175	176	177
200	201	202	203	204	205	206	207
210	211	212	213	214	215	216	217
220	221	222	223	224	225	226	227
230	231	232	233	234	235	236	237
240	241	242	243	244	245	246	247
250	251	252	253	254	255	256	257
260	261	262	263	264	265	266	267
270	271	272	273	274	275	276	277
300	301	302	303	304	305	306	307
310	311	312	313	314	315	316	317
320	321	322	323	324	325	326	327
330	331	332	333	334	335	336	337
340	341	342	343	344	345	346	347
350	351	352	353	354	355	356	357
360	361	362	363	364	365	366	367
370	371	372	373	374	375	376	377
400	401	402	403	404	405	406	407

410	411	412	413	414	415	416	417
420	421	422	423	424	425	426	427
430	431	432	433	434	435	436	437
440	441	442	443	444	445	446	447
450	451	452	453	454	455	456	457
460	461	462	463	464	465	466	467
470	471	472	473	474	475	476	477
500	501	502	503	504	505	506	507
510	511	512	513	514	515	516	517
520	521	522	523	524	525	526	527
530	531	532	533	534	535	536	537
540	541	542	543	544	545	546	547
550	551	552	553	554	555	556	557
560	561	562	563	564	565	566	567
570	571	572	573	574	575	576	577
600	601	602	603	604	605	606	607
610	611	612	613	614	615	616	617
620	621	622	623	624	625	626	627
630	631	632	633	634	635	636	637
640	641	642	643	644	645	646	647
650	651	652	653	654	655	656	657
660	661	662	663	664	665	666	667
670	671	672	673	674	675	676	677
700	701	702	703	704	705	706	707
710	711	712	713	714	715	716	717
720	721	722	723	724	725	726	727
730	731	732	733	734	735	736	737
740	741	742	743	744	745	746	747
750	751	752	753	754	755	756	757
760	761	762	763	764	765	766	767
770	771	772	773	774	775	776	777

# 51 groups CTCSS Tone Frequency

No.	Freq.(Hz)	No.	Freq.(Hz)	No.	Freq. (Hz)	No.	Freq. (Hz)	No.	Freq. (Hz)
1	62.5	12	94.8	23	136.5	34	177.3	45	218.1
2	67.0	13	97.4	24	141.3	35	179.9	46	225.7
3	69.3	14	100.0	25	146.2	36	183.5	47	229.1
4	71.9	15	103.5	26	151.4	37	186.2	48	233.6
5	74.4	16	107.2	27	156.7	38	189.9	49	241.8
6	77.0	17	110.9	28	159.8	39	192.8	50	250.3
7	79.7	18	114.8	29	162.2	40	196.6	51	254.1
8	82.5	19	118.8	30	165.5	41	199.5		
9	85.4	20	123.0	31	167.9	42	203.5		
10	88.5	21	127.3	32	171.3	43	206.5		
11	91.5	22	131.8	33	173.8	44	210.7		

**EN:**

**EU Simplified Declaration of Conformity**

SC ONLINESHOP SRL declares that **UHF radio PNI Escort HP 446** complies with the Directive EMC 2014/30/EU and RED 2014/53/UE. The full text of the EU declaration of conformity is available at the following Internet address:

<https://www.mypni.eu/products/8738/download/certifications>

**BG:**

**Опростена декларация за съответствие на ЕС**

SC ONLINESHOP SRL декларира, че **UHF радио PNI Escort HP 446** спазва директивата EMC 2014/30/EU и RED 2014/53/UE. Пълният текст на ЕС декларацията за съответствие е достъпен на следния интернет адрес:

<https://www.mypni.eu/products/8738/download/certifications>

**DE:**

**Vereinfachte EU- Konformitätserklärung**

SC ONLINESHOP SRL erklärt, dass das **UHF-Radio PNI Escort HP 446** der Richtlinie EMC 2014/30/EU und RED 2014/53/UE entspricht. Sie finden den ganzen Text der EU-Konformitätserklärung an der folgenden Internetadresse:

<https://www.mypni.eu/products/8738/download/certifications>

**ES:**

**Declaración UE de conformidad simplificada**

SC ONLINESHOP SRL declara que el **Radio UHF PNI Escort HP 446** cumple con la Directiva EMC 2014/30/EU y la Directiva RED 2014/53/EU. El texto completo de la declaración de conformidad de la UE está disponible en la siguiente dirección de Internet:

<https://www.mypni.eu/products/8738/download/certifications>

**FR**

**Déclaration de conformité simplifiée de l'UE**

SC ONLINESHOP SRL déclare que **Radio UHF PNI Escort HP 446** est conforme à la directive EMC 2014/30/EU et RED 2014/53/UE. Le texte complet de la déclaration de conformité UE est disponible à l'adresse Internet suivante:

<https://www.mypni.eu/products/8738/download/certifications>

**HU:**

**Egyszerűsített EU Megfelelési Közlemény**

SC ONLINESHOP SRL kijelenti azt, hogy a **UHF rádió PNI Escort HP 446** megfelel az EMC 2014/30/EU és RED 2014/53/UE irányelvnek. Az EU-megfeleléségi nyilatkozat teljes szövege a következő internetes címen érhető el:

<https://www.mypni.eu/products/8738/download/certifications>

**IT:****Dichiarazione UE di conformità semplificata**

SC ONLINESHOP SRL dichiara che il **Radio UHF PNI Escort HP 446** è conforme alla direttiva EMC 2014/30/UE e alla direttiva RED 2014/53/UE. Il testo completo della dichiarazione di conformità europea è disponibile al seguente indirizzo Internet:

<https://www.mypni.eu/products/8738/download/certifications>

**NL:****Vereenvoudigde EU-conformiteitsverklaring**

SC ONLINESHOP SRL verklaart dat **UHF-radio PNI Escort HP 446** voldoet aan de richtlijn EMC 2014/30/EU en RED 2014/53/UE. De volledige tekst van de EU-conformiteitsverklaring is beschikbaar op het volgende internetadres:

<https://www.mypni.eu/products/8738/download/certifications>

**PL:****Uproszczona deklaracja zgodności UE**

SC ONLINESHOP SRL oświadcza, że **Radio UHF PNI Escort HP 446** jest zgodny z dyrektywą EMC 2014/30/EU i RED 2014/53/UE. Pełny tekst deklaracji zgodności UE dostępny jest pod następującym adresem internetowym:

<https://www.mypni.eu/products/8738/download/certifications>

**RO:****Declaratie UE de conformitate simplificata**

SC ONLINESHOP SRL declara ca **Statie radio UHF PNI Escort HP 446** este in conformitate cu Directiva EMC 2014/30/EU si Directiva RED 2014/53/UE. Textul integral al declaratiei UE de conformitate este disponibil la urmatoarea adresa de internet:

<https://www.mypni.eu/products/8738/download/certifications>



